

- DE** **Montageanleitung**
Anschluss-Set Warmwasserspeicher (CSW-120)
für Aufputzinstallation für CGB-2
Seite 2 - 4
- GB** **Installation instructions**
Connection kit for DHW storage tank (CSW-120)
for surface mounting of CGB-2
Page 5-7
- FR** **Notice de montage**
Kit de raccordement du ballon e.c.s. (CSW-120)
pour pose apparente pour CGB-2
Page 8-10
- BE** **Montagehandleiding**
Aansluitset warmwatervoorraadvat (CSW-120)
NL voor opbouwinstallatie voor CGB-2
Pagina 11-13
- IT** **Istruzioni di montaggio**
Set di allacciamento scaldacqua ad accumulo (CSW-120)
Installazione sopra intonaco per modello CGB-2
Pagina 14-16
- ES** **Instrucciones de montaje**
Set de conexión interacumulador de a.c.s. (CSW-120)
para instalación sobre revoque de CGB-2
Página 17-19
- CZ** **Návod k montáži**
Připojovací sada k zásobníku na teplou vodu (CSW-120)
pro instalaci nad omítku pro CGB-2
Strana 20-22
- DK** **Monteringsvejledning**
Tilslutningssæt til varmtvandsbeholder (CSW-120)
til udvendig montering til CGB-2
Side 23-25
- SK** **Návod na montáž**
Pripojovacia súprava zásobníka teplej vody (CSW-120)
na montáž na omietku pre CGB-2
Strana 26-28

Aufstellung Gasterme und Speicher-Wassererwärmer

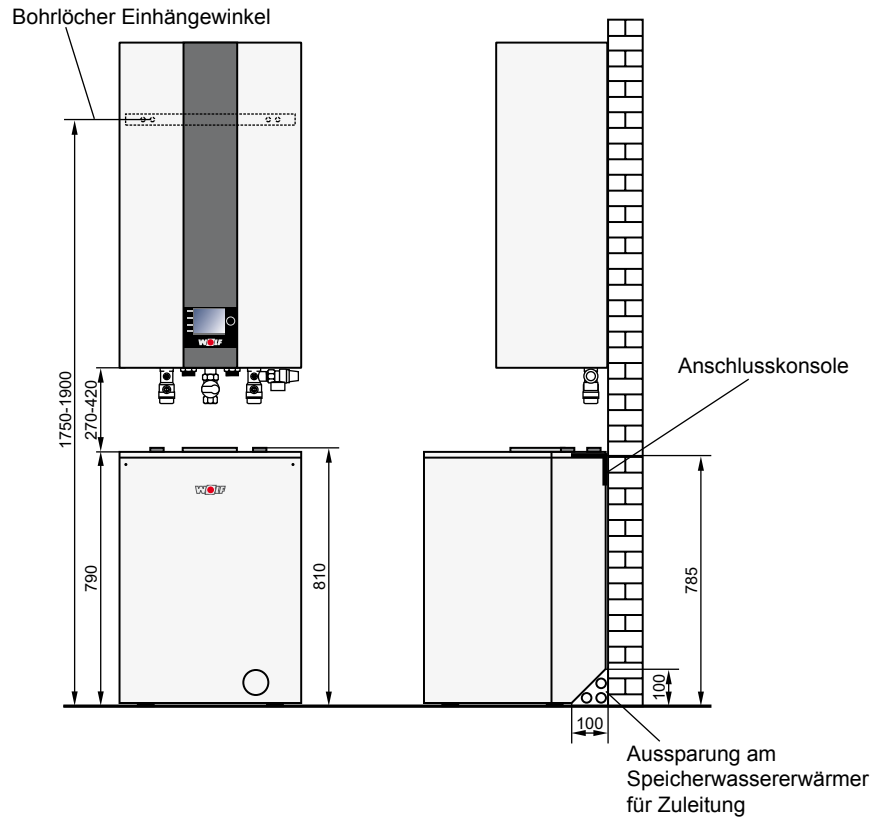

Gasterme gemäß Montageanleitung montieren.

Der Speicher-Wassererwärmer muss mittig darunter aufgestellt werden.

Verrohrung Gasterme und Speicher-Wassererwärmer

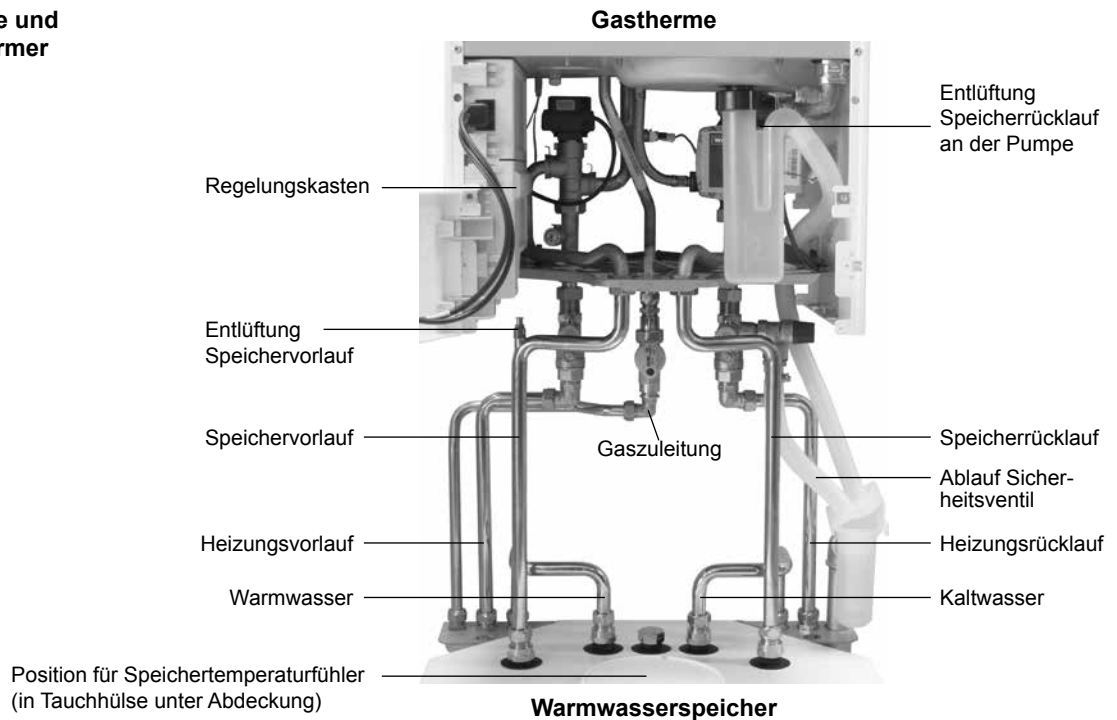

Montage Anschluss-Set für Aufputzinstallation

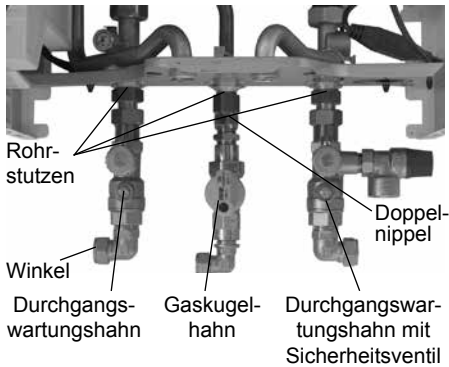

- Die Rohrstützen $\frac{3}{4}$ " für Heizungs- vorlauf links, Heizungs- rücklauf rechts mit beiliegenden Flachdichtungen und Überwurfmuttern montieren. Gasanschlussgewinde $\frac{1}{2}$ " in der Mitte der Gastherme aufhanfen und Rohrstützen montieren.
- Durchgangswartungshahn mit Klemmringverschraubung auf linken Rohrstützen schieben und leicht festziehen.
- Durchgangswartungshahn mit Anschluss für Sicherheitsventil auf rechten Rohrstützen schieben und leicht festziehen. Anschluss für Sicherheitsventil aufhanfen.
- Doppelnippel einseitig aufhanfen und in Gaskugelhahn Durchgangsform einschrauben. Gaskugelhahn mit Klemmringverschraubung auf mittleren Rohrstützen schieben und leicht festziehen.

Die Teile können für die weitere Montage ggf. verschoben werden. Nach der endgültigen Montage Klemmringverschraubungen dicht anziehen.

- Winkel aus Anschluss-Set für Aufputzinstallation einseitig aufhanfen und an Heizungs- vorlauf, Heizungs- rücklauf und Gaskugelhahn montieren.

Montage Anschlusskonsole

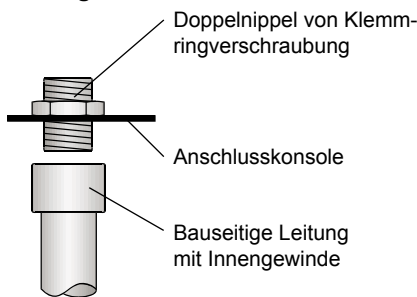

Doppelnippel an Anschlusskonsole

- Anschlusskonsole mittig zur Gastherme an der Wand befestigen. Dabei Höhenmaß 785 mm beachten!
- Die bauseitigen Leitungen für Vorlauf, Rücklauf, Kaltwasser, Warmwasser, Gas, Sicherheitsventil-Ablauf und ggf. Zirkulation bis zur Anschlusskonsole gemäß folgender Darstellung verlegen. Die Leitungen müssen am Ende ein Innengewinde haben und bis unmittelbar an die Anschlusskonsole reichen.

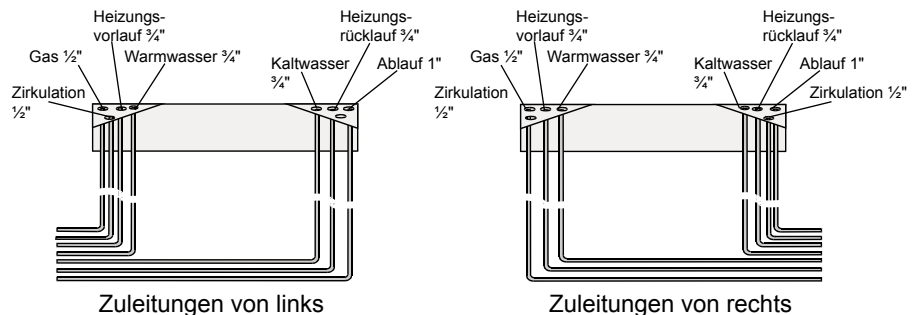

Achtung: Bauseitige Zuleitungen müssen so verlegt werden, daß der Speicher- Wassererwärmer bündig an die Wand gestellt werden kann.

- Doppelnippel von Klemmringverschraubung einseitig aufhanfen und mit bauseitigen Leitungen an Anschlusskonsole verschrauben.

Vorbereitung des Warmwasserspei- cher CSW-120

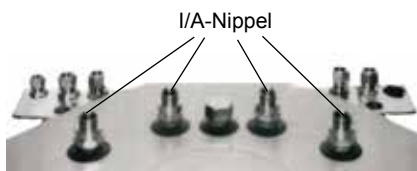

- Sämtliche Gewindestutzen am Warmwasserspeicher CSW-120 montieren und I/A-Nippel der Klemmringverschraubung montieren.
- Achtung: Bei flachdichtenden Speicheranschlüssen AG: Gewindestutzen flachdichtenden mit beiliegender Flachdichtung montieren
Bei gewindedichtenden Speicheranschlüssen R: Gewindestutzen aufhanfen
- Wird keine Zirkulationsleitung angeschlossen, ist der Anschluss am Warmwasser- speicher CSW-120 mit beiliegender Kappe zu verschließen.
- Warmwasserspeicher CSW-120 bündig in Führung der Anschlusskonsole einschieben und mit Füßen auf Maß 790 mm ausrichten.

Montage der Verrohrung

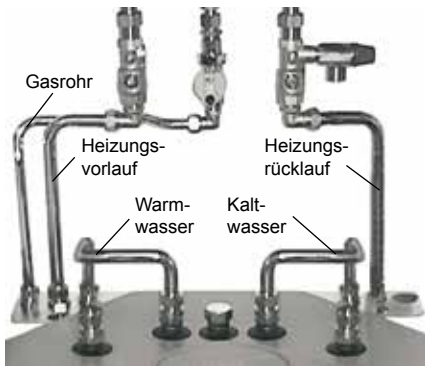

Für eine problemlose Montage der Verrohrung Leitungen in der Reihenfolge Gasanschluss, Heizungs- vorlauf, Heizungs- rücklauf, Warmwasser und Kaltwasser montieren.

- Gasrohr aus Anschluss-Set beidseitig ablängen. Überwurfmuttern und Klemmringe aufstecken und Stützhülsen in Gasrohr einstecken. Gasrohr in Winkel am Gaskugelhahn und in Doppelnippel an der Anschlusskonsole einsetzen und mit Klemmringverschraubungen dicht verschrauben.
- Heizungs- vor- und Heizungs- rücklaufrohr aus Anschluss-Set beidseitig ablängen. Überwurfmuttern und Klemmringe aufstecken und Stützhülsen in Heizungs- vorlauf- und Heizungs- rücklaufrohr einsetzen. Rohre in Winkel am Durchgangswartungshahn und in Doppelnippel an der Anschlusskonsole einsetzen und mit Klemmringverschraubungen dicht verschrauben.
- Warmwasserrohr aus Anschluss-Set beidseitig ablängen und Stützhülsen im Warmwasserrohr einsetzen. Warmwasserrohr in Doppelnippel an Speicher und Doppelnippel an der Anschlusskonsole einsetzen und mit Klemmringverschraubung dicht verschrauben.
- Kaltwasseranschluss ohne Sicherheitsgruppe: Kaltwasserrohr aus Anschluss-Set beidseitig ablängen und Stützhülsen in Kaltwasserrohr einsetzen. Kaltwasserrohr in Doppelnippel an Speicher und Doppelnippel an der Anschlusskonsole einsetzen und mit Klemmringverschraubung dicht montieren.
- Kaltwasseranschluss mit Sicherheitsgruppe ohne Druckminderer bzw. Sicherheitsgruppe mit Druckminderer: Sicherheitsgruppe ohne Druckminderer, bzw. Sicherheitsgruppe mit Druckminderer mit beiliegenden Verrohrungsteilen montieren. (Das Kaltwasserrohr aus dem Anschluss-Set wird nicht benötigt!) Verrohrungsteile ablängen und mit Stützhülsen und Klemmringverschraubungen dicht montieren.

Achtung: Zwischen Speicher und Sicherheitsventil dürfen keine Absperrrichtungen, Schmutzfänger oder andere Verengungen eingebaut werden!

Montage Speichervorlauf / Speicherrücklauf

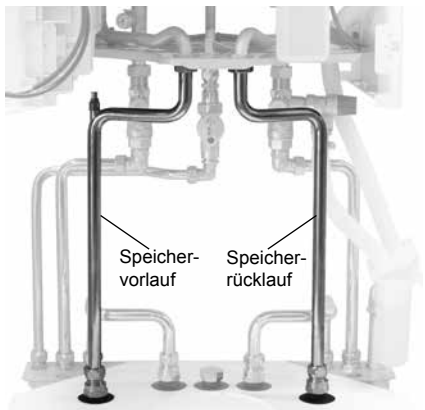

- Speichervorlaufrohr aus Anschluss-Set ablängen und Überwurfmutter und Klemmring auf Speicherseite aufstecken. Stützhülse in Rohr einstecken. Speichervorlaufrohr am Warmwasserspeicher mit Klemmringverschraubung und am vorderen linken Anschluss der Gastherme mit Flachdichtung verschrauben.
- Speicherrücklaufrohr aus Anschluss-Set ablängen und Überwurfmutter und Klemmring auf Speicherseite aufstecken. Stützhülse in Rohr einstecken. Speicherrücklaufrohr am Warmwasserspeicher mit Klemmringverschraubung am vorderen rechten Anschluss der Gastherme mit Flachdichtung verschrauben.

Montage Speichertemperaturfühler

Speichertemperaturfühler im Regelungskasten bei SF 1 2 anschließen (siehe auch Montageanleitung Gasbrennwerttherme CGB-2(K)). Fühler bis zum Anschlag in die Tauchhülse stecken.

Inbetriebnahme

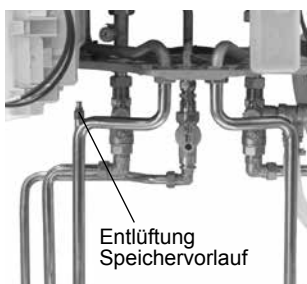

Heizungsanlage füllen und sehr sorgfältig entlüften. Während des Füllens an den Entlüftungsschrauben am Speichervorlauf und Speicherrücklauf die Gastherme entlüften. Warmwasserspeicher füllen.

Entlüftung Speichervorlauf

Entlüftung Speicherrücklauf an der Pumpe

Positioning – gas boiler and DHW cylinder

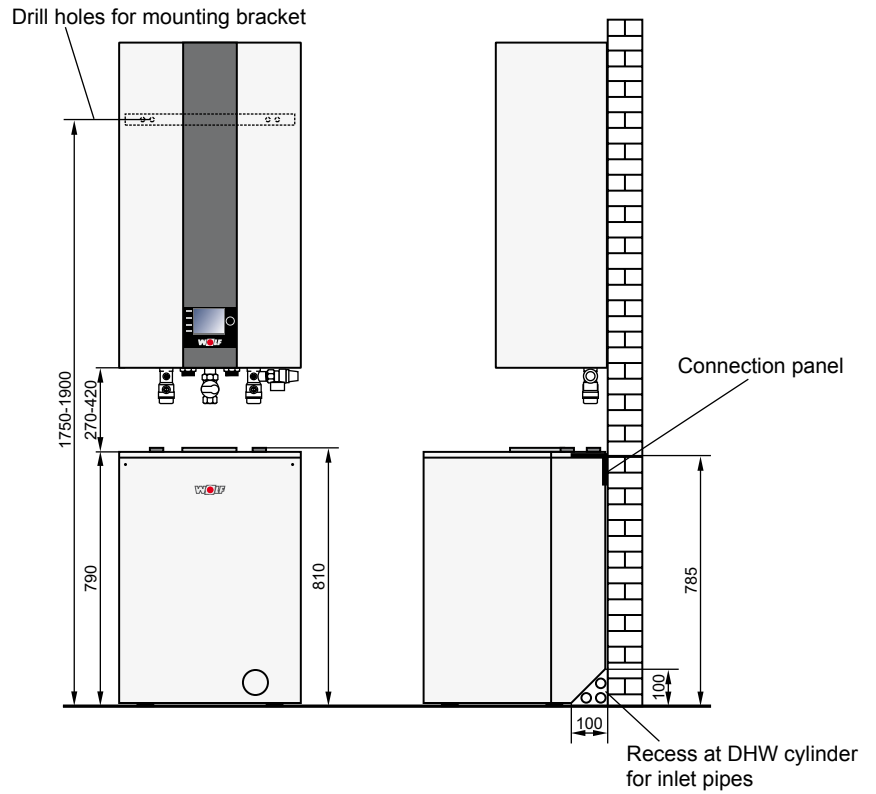

Install the gas boiler in accordance with installation instructions.

The DHW cylinder must be positioned centrally below.

Gas boiler and DHW cylinder pipework

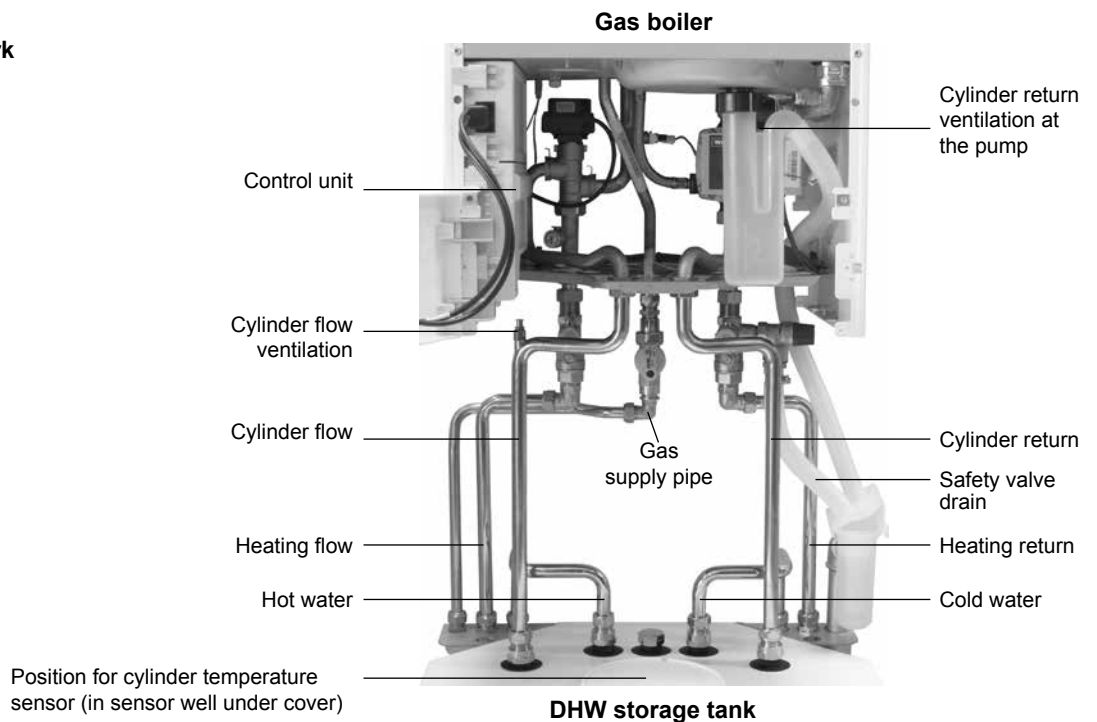

Fitting – connection set for surface mounting

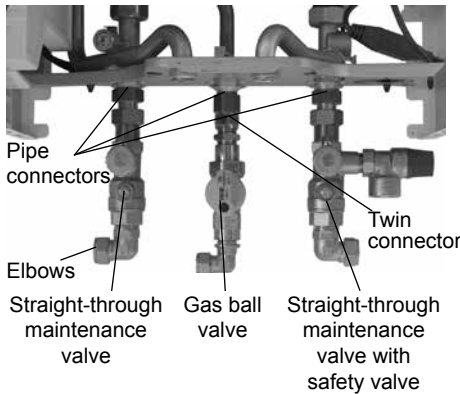

- Fit ¼" pipe connectors for heating flow (left) and heating return (right) with supplied flat gaskets and union nuts. Apply hemp to ½" gas connection thread in centre of gas boiler and fit pipe connector.
- Push straight-through maintenance valve with locking ring fitting onto left-hand pipe connector and tighten lightly.
- Push straight-through maintenance valve with connection for safety valve onto right-hand pipe connector and tighten lightly. Apply hemp to connection for safety valve.
- Apply hemp to one end of twin connector and screw into straight-through gas ball valve. Push gas ball valve with locking ring fitting onto centre pipe connector and tighten lightly.

If necessary, the parts can be shifted for the remaining installation steps. When everything is assembled, tighten locking ring fittings securely.

- Apply hemp to one end of elbow fittings from connection set for surface mounting and fit elbows onto heating flow, heating return and gas ball valve.

Fitting – connection panel

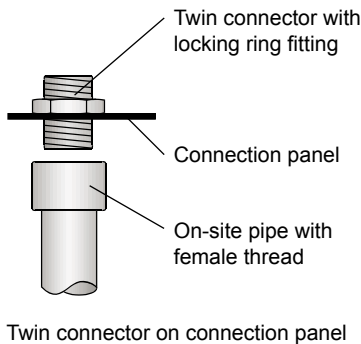

- Secure connection panel centrally to gas boiler on the wall. Observe height of 785 mm.
- Route the on-site pipework for flow, return, cold water, hot water, gas, safety valve drain and, if applicable, DHW circulation to the connection panel as shown in the following illustration. The pipes must have a female thread at the end and extend all the way to the connection panel.

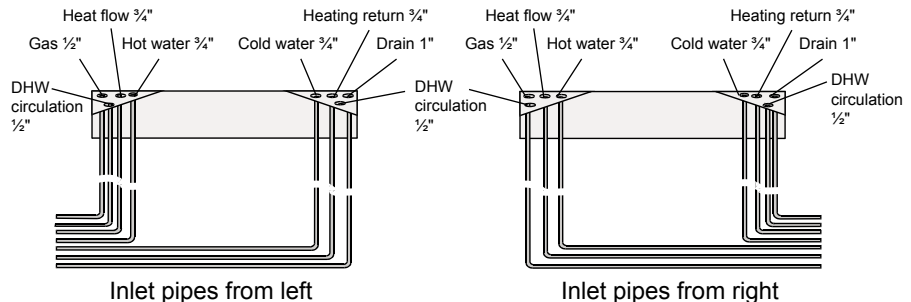

Please note: On-site inlet pipes must be routed in such a way that the DHW cylinder can be positioned flush against the wall.

- Apply hemp to one end of twin connector from locking ring fitting and secure to on-site pipes at connection panel.

Preparation of the DHW storage tank type CSW-120

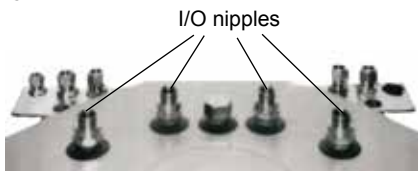

- Mount all threaded ends on the DHW storage tank type CSW-120 and mount the I/O nipple of the clamping ring union.
- Warning: In the case of flat-sealing tank connections AG: Mount flat-sealing threaded ends with the flat gasket provided

In the case of thread-sealing tank connections R: Apply hemp to threaded end
- If no circulation pipe is connected, the connection to the DHW storage tank type CSW-120 must be sealed with the cap provided.
- Push the DHW storage tank type CSW-120 flush into the guide of the connecting bracket and adjust with the feet to 790 mm. B18

Fitting the pipework

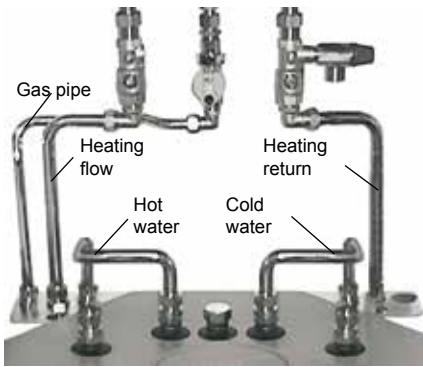

To enable trouble-free installation of the pipework, fit pipes in the following sequence: gas connection, heating flow, heating return, hot water, cold water.

- Trim gas pipe from connection set at both ends.
Attach union nuts and locking rings, and insert support sleeves into gas pipe. Insert gas pipe into elbow at gas ball valve and into twin connector at connection panel and secure tightly with locking ring fittings.
- Trim heating flow and heating return pipes from connection set at both ends. Attach union nuts and locking rings, and insert support sleeves into heating flow and heating return pipes.
Insert pipes into elbow at straight-through maintenance valve and into twin connector at connection panel and secure tightly with locking ring fittings.
- Trim hot water pipe from connection set at both ends and insert support sleeves into hot water pipe.
Insert hot water pipe into twin connector at cylinder and into twin connector at connection panel and secure tightly with locking ring fitting.
- Cold water connection without safety assembly:
Trim cold water pipe from connection set at both ends and insert support sleeves into cold water pipe.
Insert cold water pipe into twin connector at cylinder and into twin connector at connection panel and secure tightly with locking ring fitting.
- Cold water connection with safety assembly without pressure reducer or safety assembly with pressure reducer:
Fit supplied pipe parts to safety assembly without pressure reducer or safety assembly with pressure reducer (the cold water pipe from the connection set is not required). Trim pipe parts and secure tightly with support sleeves and locking ring fittings.

Please note: Do not install any shut-off systems, dirt traps or other constrictions between cylinder and safety valve.

Fitting – cylinder flow / cylinder return

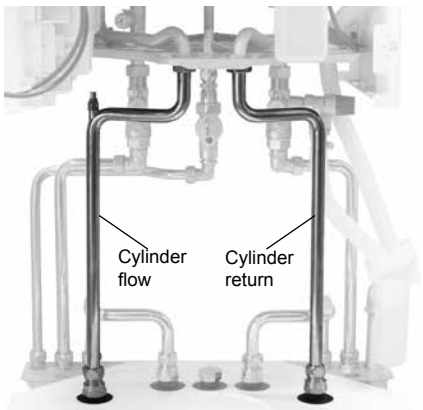

- Trim cylinder flow pipe from connection set and attach union nut and locking ring at cylinder end.
Insert support sleeve into pipe.
Connect the tank flow pipe to the DHW storage tank with the clamping ring union and to the front left connection of the gas boiler with the flat gasket.
- Trim cylinder return pipe from connection set and attach union nut and locking ring at cylinder end.
Insert support sleeve into pipe.
Connect the tank return pipe to the DHW storage tank with the clamping ring union and to the front right connection of the gas boiler with the flat gasket.

Fitting – cylinder temperature sensor

Connect cylinder temperature sensor in control unit at SF 1 2 (see also installation instructions for wall mounted gas condensing boiler CGB-2(K)). Fully insert sensor into sensor well.

Commissioning

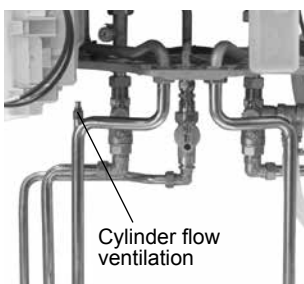

Fill heating system and vent very carefully. During the filling process, vent the gas boiler at the air vent screws on the cylinder flow and cylinder return.
Fill the DHW storage tank.

Installation de la chaudière murale à gaz et du réservoir d'eau chaude sanitaire

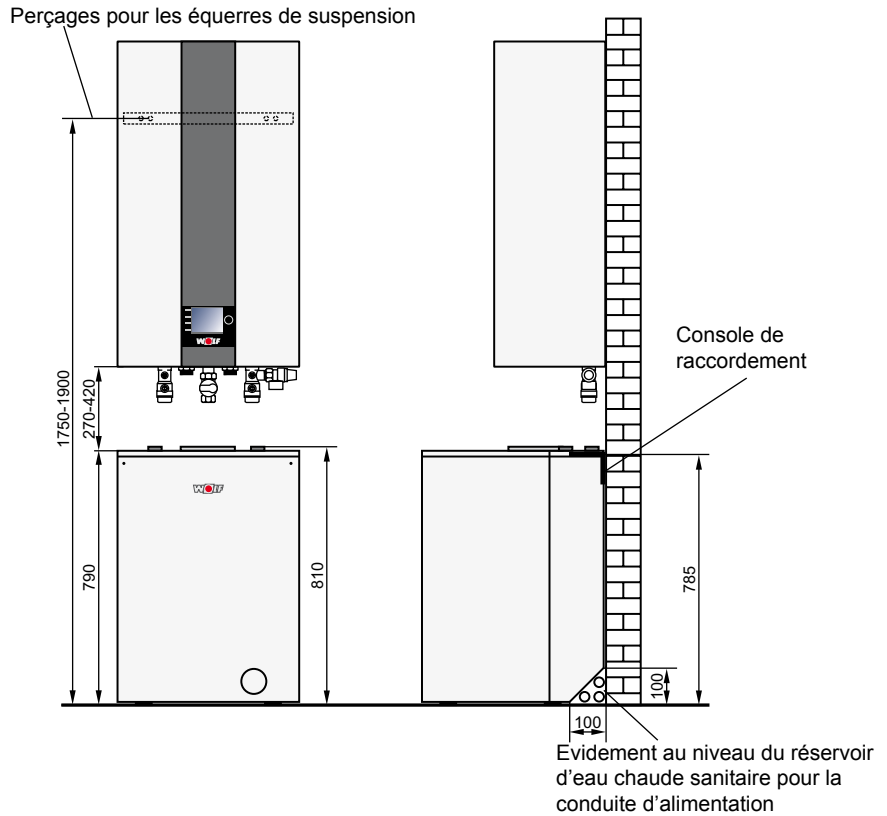

Montez la chaudière murale à gaz conformément à la notice de montage.

Le réservoir d'eau chaude sanitaire doit être installé au-dessus de celle-ci en position centrale.

Tuyauterie de la chaudière murale à gaz et du réservoir d'eau chaude sanitaire

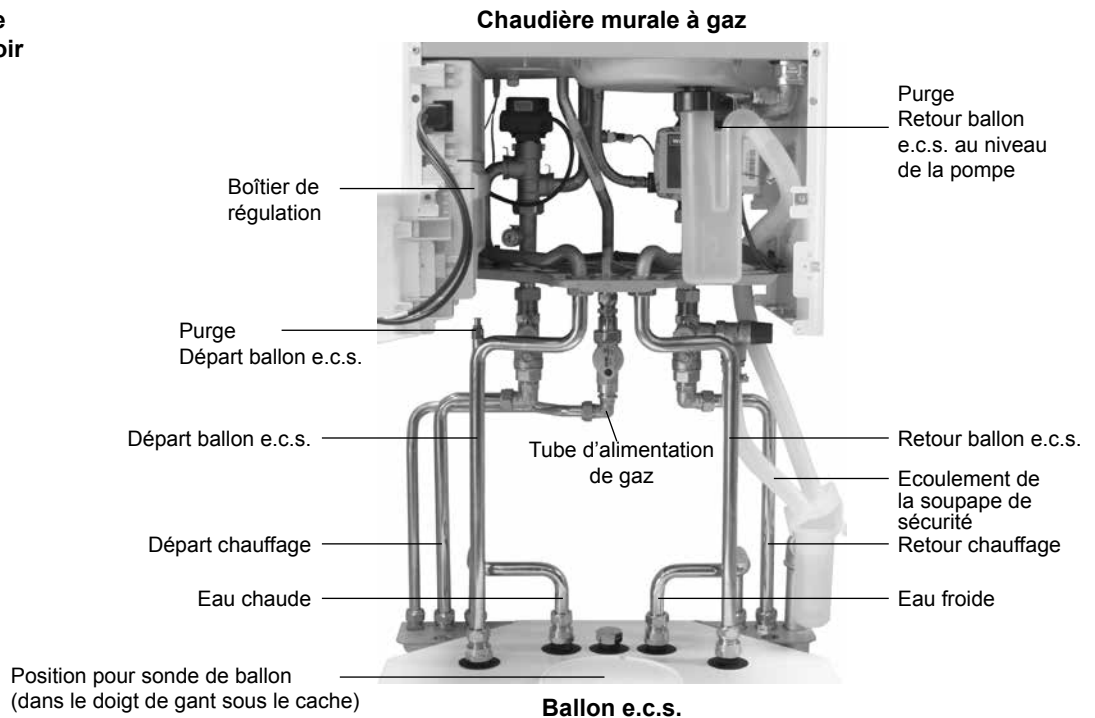

Montage du kit de raccordement pour pose apparente

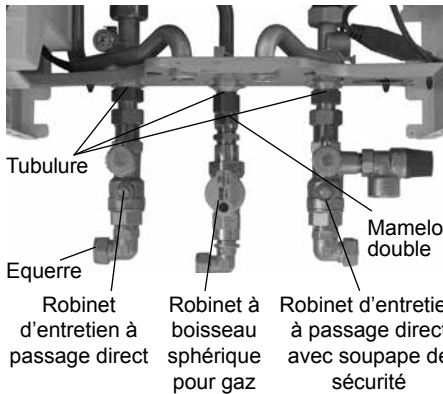

- Montez les tubulures 3/4" pour le départ chauffage à gauche, le retour chauffage à droite avec les garnitures plates et les écrous-raccords joints. Garnissez de chanvre le filetage du raccordement gaz 1/2" au centre de la chaudière murale à gaz et montez les tubulures.

- Faites glisser le robinet d'entretien à passage direct avec raccord à bague de serrage sur la tubulure gauche et serrez légèrement.

- Poussez le robinet d'entretien à passage direct avec raccordement pour soupape de sécurité sur la tubulure de droite et serrez légèrement. Garnissez de chanvre le raccord pour la soupape de sécurité.

- Garnissez de chanvre un côté de le mamelon double et vissez-le dans le robinet gaz à boisseau sphérique droit. Faites glisser le robinet à boisseau sphérique pour gaz avec raccord à bague de serrage sur la tubulure médiane et serrez légèrement.

Ces pièces peuvent éventuellement être glissées dans la suite du montage. À la fin du montage, serrez à fond les raccords à bague de serrage.

- Garnissez de chanvre sur un côté les équerres issues du kit de raccordement pour pose apparente et montez-les au niveau du départ chauffage, du retour chauffage et du robinet à boisseau sphérique pour gaz.

Montage de la console de raccordement

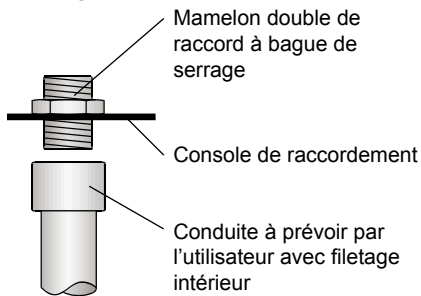

Mamelon double sur console de raccordement

- Fixez la console de raccordement sur le mur au centre par rapport à la chaudière murale à gaz.

Tenez compte d'une hauteur de 785 mm !

- Posez les conduites à prévoir par l'utilisateur pour le départ, le retour, l'eau froide, l'eau chaude, le gaz, l'écoulement de la soupape de sécurité et, éventuellement, la circulation, jusqu'à la console de raccordement, conformément au schéma suivant. Les conduites doivent avoir un filetage intérieur en leur extrémité et doivent atteindre directement la console de raccordement.

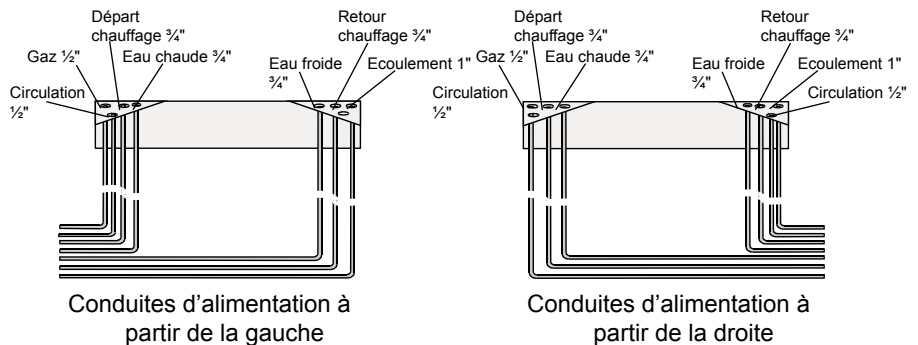

Attention : Les conduites à prévoir par l'utilisateur doivent être posées de telle sorte que le réservoir d'eau chaude sanitaire puisse être monté à fleur sur le mur.

- Garnissez de chanvre un côté du mamelon double du raccord à bague de serrage et vissez-le sur la console de raccordement avec les conduites à prévoir par l'utilisateur.

Préparation du ballon e.c.s. CSW-120

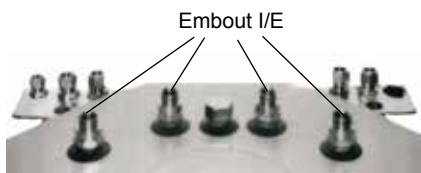

- Monter toutes les tubulures filetées sur le ballon e.c.s. CSW-120, puis monter ensuite l'embout I/E du raccord à bague de serrage.

- Attention : Lorsque les raccords du ballon e.c.s. se font avec des joints plats AG : les tubulures filetées sont montées avec le joint plat fourni

Lorsque les raccords du ballon e.c.s. se font avec des joints filetés R : les tubulures filetées doivent être garnies de chanvre

- Si aucune conduite de circulation ne doit être raccordée sur le ballon e.c.s. CSW-120, fermer le raccord à l'aide du capuchon fourni.

- Insérer le ballon e.c.s. CSW-120 de manière à ce qu'il arrive à fleur de la console de raccordement, puis l'ajuster à l'aide des pieds réglage jusqu'à 790 mm. B18

Montage de la tuyauterie

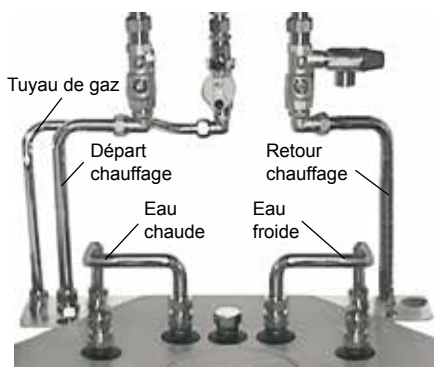

Pour un montage sans problème de la tuyauterie, montez les conduites dans l'ordre suivant : raccordement de gaz, départ chauffage, retour chauffage, eau chaude et eau froide.

- Coupez à la bonne longueur sur les deux côtés le tube de gaz issu du kit de raccordement. Placez les écrous-raccords et les bagues de serrage et insérez les douilles de support dans le tube de gaz. Introduisez le tube de gaz dans l'équerre au niveau du robinet à boisseau sphérique pour gaz et dans le mamelon double au niveau de la console de raccordement et vissez fermement avec les raccords à bague de serrage.
- Coupez à la bonne longueur sur les deux côtés le tube de départ chauffage et le tube de retour chauffage issus du kit de raccordement. Placez les écrous-raccords et les bagues de serrage et insérez les douilles de support dans le tube de départ chauffage et le tube de retour chauffage. Placez les tubes dans les équerres au niveau du robinet d'entretien à passage direct et dans le mamelon double au niveau de la console de raccordement et vissez fermement avec les raccords à bague de serrage.
- Coupez à la bonne longueur sur les deux côtés le tube d'eau chaude issu du kit de raccordement et placez les douilles de support dans le tube d'eau chaude. Placez le tube d'eau chaude dans le mamelon double au niveau du ballon e.c.s. et dans le mamelon double au niveau de la console de raccordement et vissez fermement avec les raccords à bague de serrage.
- Raccord d'eau froide sans groupe de sécurité :
Coupez à la bonne longueur sur les deux côtés le tube d'eau froide issu du kit de raccordement et placez les douilles de support dans le tube d'eau froide. Placez le tube d'eau froide dans le mamelon double au niveau du ballon e.c.s. et dans le mamelon double au niveau de la console de raccordement et serrez fermement avec les raccords à bague de serrage.
- Raccord d'eau froide avec groupe de sécurité sans réducteur de pression, ou groupe de sécurité avec réducteur de pression :
Montez le groupe de sécurité sans réducteur de pression ou le groupe de sécurité avec réducteur de pression à l'aide des pièces de tuyauterie fournies. (le tube d'eau froide issu du kit de raccordement n'est pas nécessaire !) Coupez à la bonne longueur les pièces de tuyauterie et montez-les de façon étanche avec les douilles de support et les raccords à bague de serrage.

Attention : Aucun dispositif d'arrêt, séparateur de boue ou autre étranglement ne peut être installé entre le chauffe-eau et la soupape de sécurité !

Montage du départ / du retour de chauffe-eau

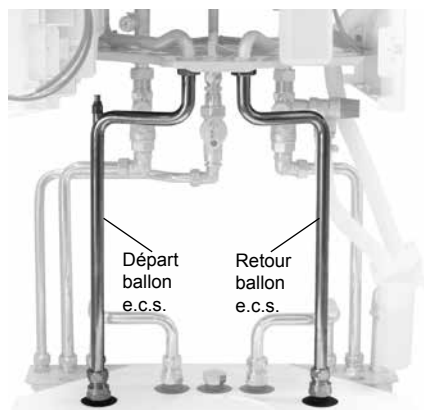

- Coupez à la bonne longueur le tube de départ ballon e.c.s. issu du kit de raccordement et placez les écrous-raccord et la bague de serrage côté ballon e.c.s. Introduisez les douilles de support dans le tuyau. Visser le tuyau de départ sur le ballon e.c.s. avec le raccord à bague de serrage, puis sur le raccord avant gauche de la chaudière à gaz avec un joint plat.
- Coupez à la bonne longueur le tube de retour ballon e.c.s. issu du kit de raccordement et placez les écrous-raccord et la bague de serrage côté ballon e.c.s. Introduisez les douilles de support dans le tuyau. Visser le tuyau de retour sur le ballon e.c.s. avec le raccord à bague de serrage, puis sur le raccord avant droit de la chaudière à gaz avec un joint plat.

Montage de la sonde de ballon

Raccordez la sonde de ballon dans le boîtier de régulation au niveau de SF 1 2 (voir notice de montage de la chaudière murale gaz à condensation CGB-2(K)). Introduisez la sonde jusqu'à la butée dans le doigt de gant.

Mise en service

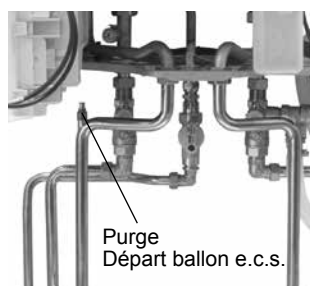

Remplissez le circuit de chauffage et purgez-le convenablement de l'air qu'il contient. Pendant le remplissage, purgez la chaudière murale à gaz au niveau des vis de purge sur le départ ballon e.c.s. et le retour ballon e.c.s.. Remplir le ballon e.c.s..

Opstelling gasketel en boilerwaterverwarmer

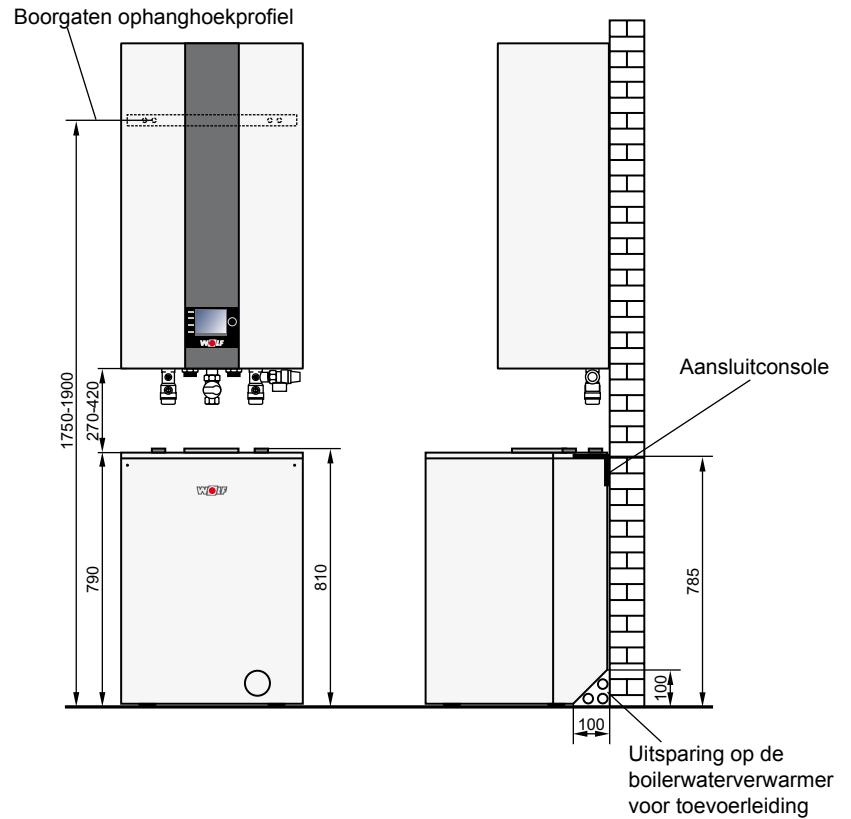

De gasketel volgens de montagehandleiding monteren.

De boilerwaterverwarmer moet in het midden daaronder opgesteld worden.

Buiswerk gasketel en boilerwaterverwarmer

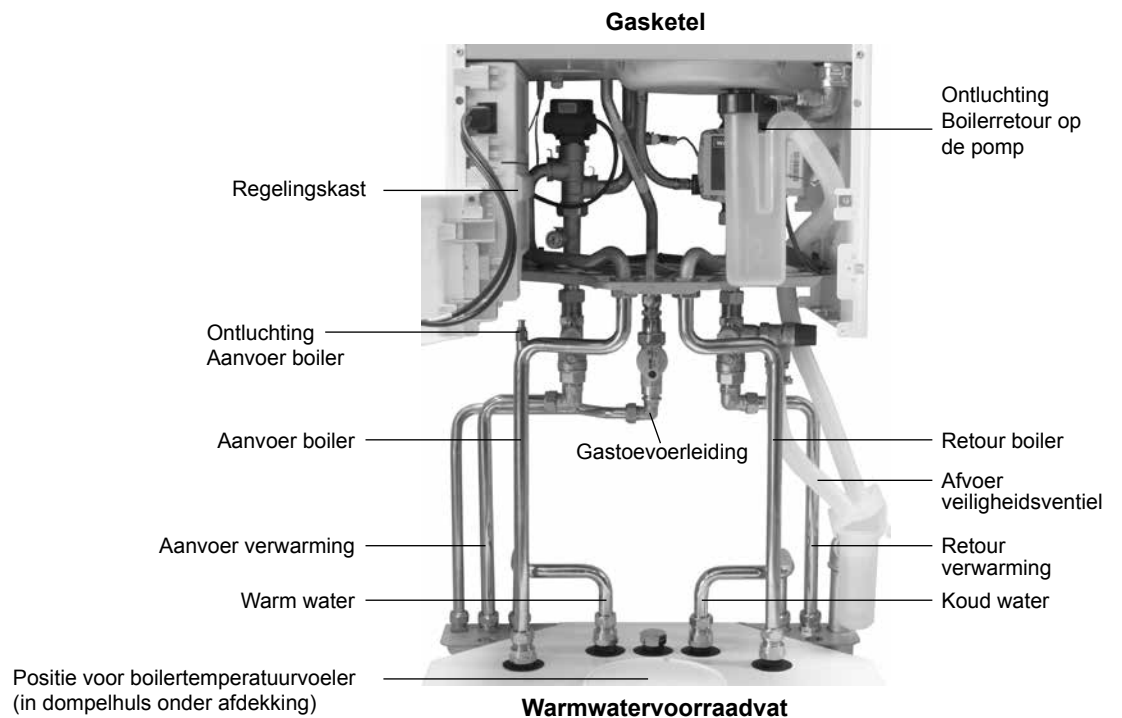

Montage aansluitset voor opbouwinstallatie

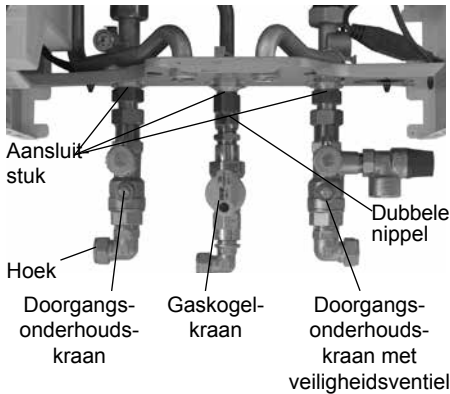

- De 3/4"-aansluitstukken voor de aanvoer van de verwarming links en de retour van de verwarming rechts met de bijgevoegde vlakke dichtingen en wartelmoeren monteren. e 1/2"-schroefdraad voor de aansluiting van het gas in het midden van de gasketel met hennep dicht maken en het aansluitstuk monteren.
- De doorgangs-onderhoudskraan met knelkoppeling op het linker aansluitstuk schuiven en lichtjes aantrekken.
- De doorgangs-onderhoudskraan met aansluiting voor het veiligheidsventiel op het rechter aansluitstuk schuiven en lichtjes aantrekken. De aansluiting voor het veiligheidsventiel met hennep dicht maken.
- De dubbele nippel aan één kant met hennep dicht maken en in de gaskogelkraan doorgangsvorm inschroeven. De gaskogelkraan met de knelkoppeling op het middelste aansluitstuk schuiven en lichtjes aantrekken.

De delen kunnen, indien nodig, voor verdere montage verschoven worden. Na de definitieve montage de knelkoppelingen stevig aantrekken.

- De hoek uit de aansluitset voor de opbouwinstallatie aan één kant met hennep dicht maken en op de aanvoer van de verwarming, de retour van de verwarming en de gaskogelkraan monteren.

Montage aansluitconsole

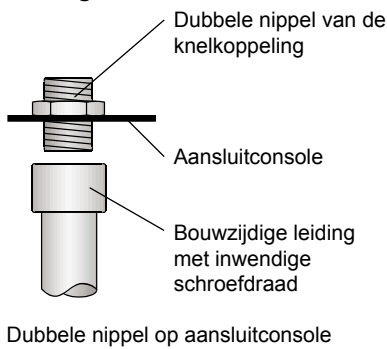

- De aansluitconsole in het midden van de gasketel aan de wand bevestigen. Daarbij rekening houden met de hoogtemaat 785 mm!
- De bouwzijdige leidingen voor aanvoer, retour, koud water, warm water, gas, veiligheidsventielafvoer en, indien nodig, circulatie tot aan de aansluitconsole volgens de volgende weergave leggen. De leidingen moeten op het einde een inwendige schroefdraad hebben en tot direct op de aansluitconsole gaan.

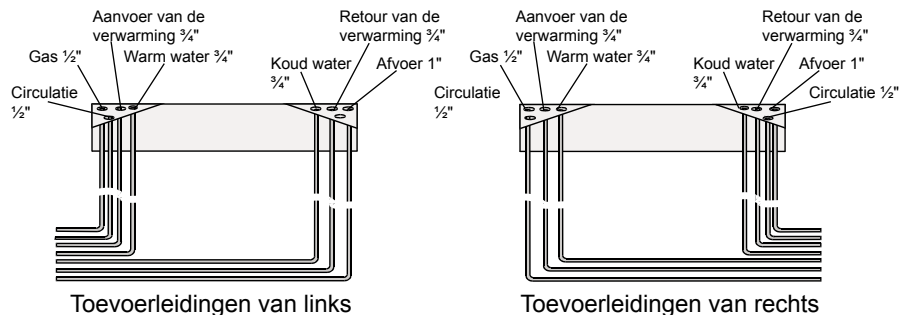

Let op: De bouwzijdige toevoerleidingen moeten zodanig gelegd worden dat de boilerwaterverwarmer vlakvol aan de wand geplaatst kan worden.

- De dubbele nippel van de knelkoppeling aan één kant met hennep dicht maken en met de bouwzijdige leidingen op de aansluitconsole vastschroeven.

Vorbereiding van het warmwater-voorraadvat CSW-120

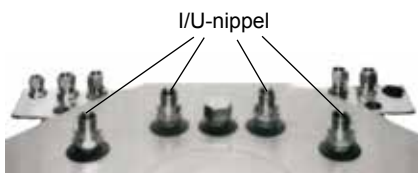

- Alle schroefdraadaansluitstukken op het warmwatervoorraadvat CSW-120 monteren en de I/U-nippels van de knelkoppeling monteren.
- Opgelet: bij vlakdichtende voorraadvataansluitingen type AG: de schroefdraadaansluitstukken vlakdichtend monteren met de meegeleverde vlakke dichtingen

Bij schroefdraadafdichtende voorraadvataansluitingen type R: de schroefdraadaansluitstukken met hennep dicht maken

- Wanneer er geen circulatieleiding wordt aangesloten, moet de aansluiting op het warmwatervoorraadvat CSW-120 met de meegeleverde kap afgesloten worden.
- Het warmwatervoorraadvat CSW-120 gelijkliggend in de geleiding van de aansluitconsole schuiven en met de poten op maat 790 mm uitlijnen. B18

Montage van de buisleiding

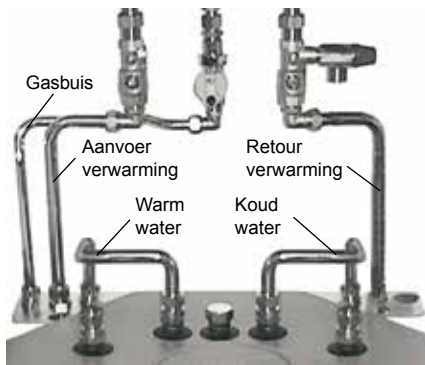

Voor een probleemloze montage van de buisleiding de leidingen in de volgorde gasaansluiting, verwarmingsaanvoer, verwarmingsretour, warm water en koud water monteren.

- De gasbuis uit de aansluitset aan beide kanten verkorten. De wartelmoeren en de klemringen aanbrengen en de steunhulzen in de gasbuis steken. De gasbuis in de hoek op de gaskogelkraan en in de dubbele nippel op de aansluitconsole plaatsen en met knelkoppelingen dicht vastschroeven.
- De aanvoerbuis en de retourbuis van de verwarming uit de aansluitset aan beide kanten verkorten. De wartelmoeren en de klemringen aanbrengen en de steunhulzen in de aanvoer- en retourbuis voor de verwarming plaatsen. De buizen in de hoek op de doorgangsonderhoudskraan en in de dubbele nippel op de aansluitconsole aanbrengen en met knelkoppelingen dicht vastschroeven.
- De buis voor het warme water uit de aansluitset aan beide kanten verkorten en de steunhulzen in de buis voor het warme water aanbrengen. De buis voor het warme water op de dubbele nippel op de boiler en de dubbele nippel op de aansluitconsole aanbrengen en met knelkoppelingen dicht vastschroeven.
- Aansluiting koud water zonder veiligheidsgroep: De buis voor het koude water uit de aansluitset aan beide kanten verkorten en de steunhulzen in de buis voor het koude water aanbrengen. De buis voor het koude water in de dubbele nippel op de boiler en de dubbele nippel op de aansluitconsole aanbrengen en met de knelkoppeling dicht monteren.
- Aansluiting van het koude water met veiligheidsgroep zonder drukreducerventiel en/of veiligheidsgroep met drukreducerventiel: Veiligheidsgroep zonder drukreducerventiel, resp. veiligheidsgroep met drukreducerventiel met de meegeleverde leidingonderdelen monteren. (de buis voor het koude water uit de aansluitset is niet nodig!) De delen van het buiswerk verkorten en met steunhulzen en knelkoppelingen stevig monteren.

Let op: Tussen de boiler en het veiligheidsventiel mogen geen afsluitinrichtingen, vuilvangers of andere vernauwingen ingebouwd worden!



Montage aanvoer van de boiler / retour van de boiler

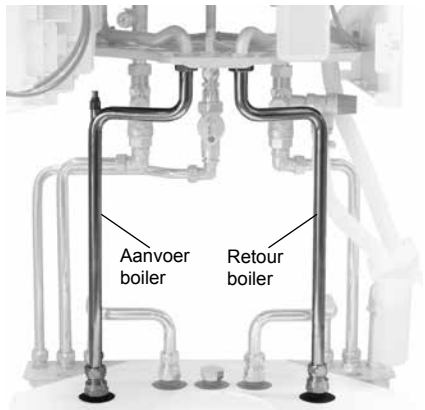

- De aanvoerleiding van de boiler uit de aansluitset verkorten en de wartelmoer en klemring aan de kant van de boiler aanbrengen. De steunhuls in de buis steken. De aanvoerbuis van het voorraadvat met de knelkoppeling op het warmwatervoorraadvat vastschroeven en op de voorste linker aansluiting van de gasketel vastschroeven met gebruik van de vlakke dichting.
- De retourleiding van de boiler uit de aansluitset verkorten en de wartelmoer en klemring aan de kant van de boiler aanbrengen. De steunhuls in de buis steken. De retourbuis van het voorraadvat met de knelkoppeling op het warmwatervoorraadvat vastschroeven en op de voorste rechter aansluiting van de gasketel vastschroeven met gebruik van de vlakke dichting.

Montage boiler temperatuurvoeler

Boilertemperatuurvoeler in de regelingskast bij SF 1 2 aansluiten (zie ook de montagehandleiding van de HR-gaswandketel CGB-2(K)). De voeler tot aan de aanslag in de dompelhuls steken.

Inbedrijfstelling

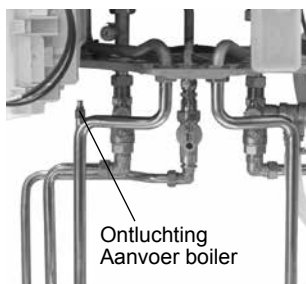

De verwarmingsinstallatie vullen en zeer zorgvuldig ontluchten. Tijdens het vullen de gasketel via de ontluchtingsschroeven op de aanvoer van de boiler en de retour van de boiler ontluchten. Het warmwatervoorraadvat vullen.

Installazione di caldaia e accumulatore acqua calda sanitaria

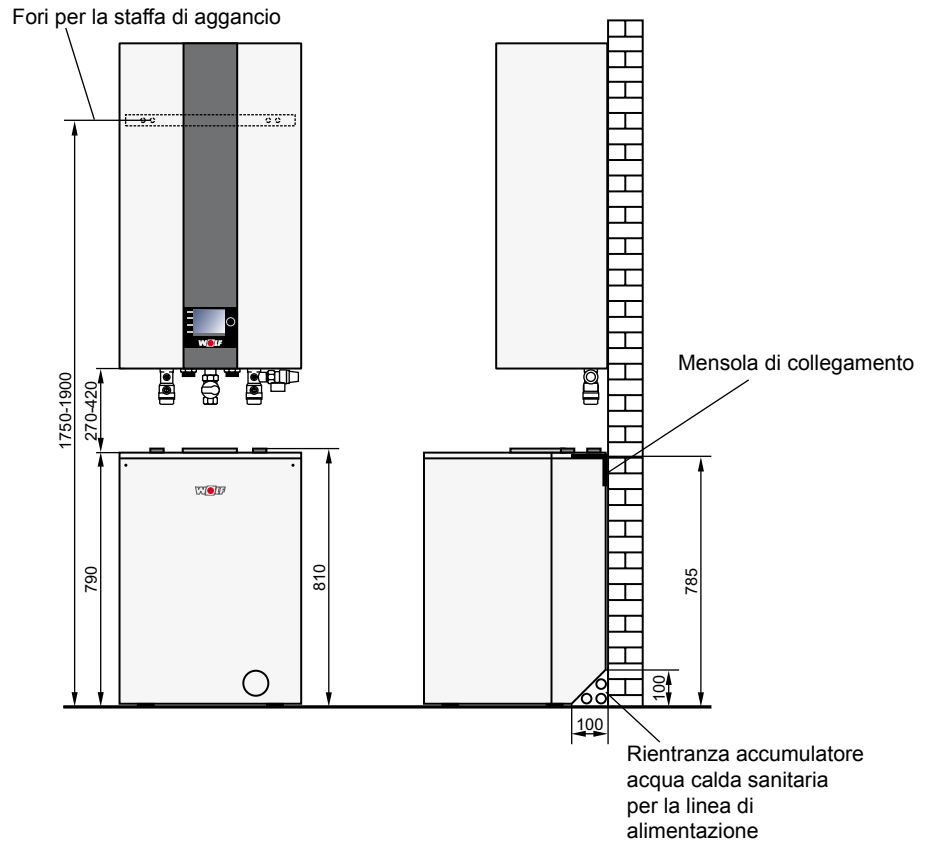

Montare la caldaia seguendo le istruzioni.

L'accumulatore acqua calda sanitaria deve essere montato al di sotto in posizione centrale.

Collegamenti caldaia e accumulatore acqua calda sanitaria

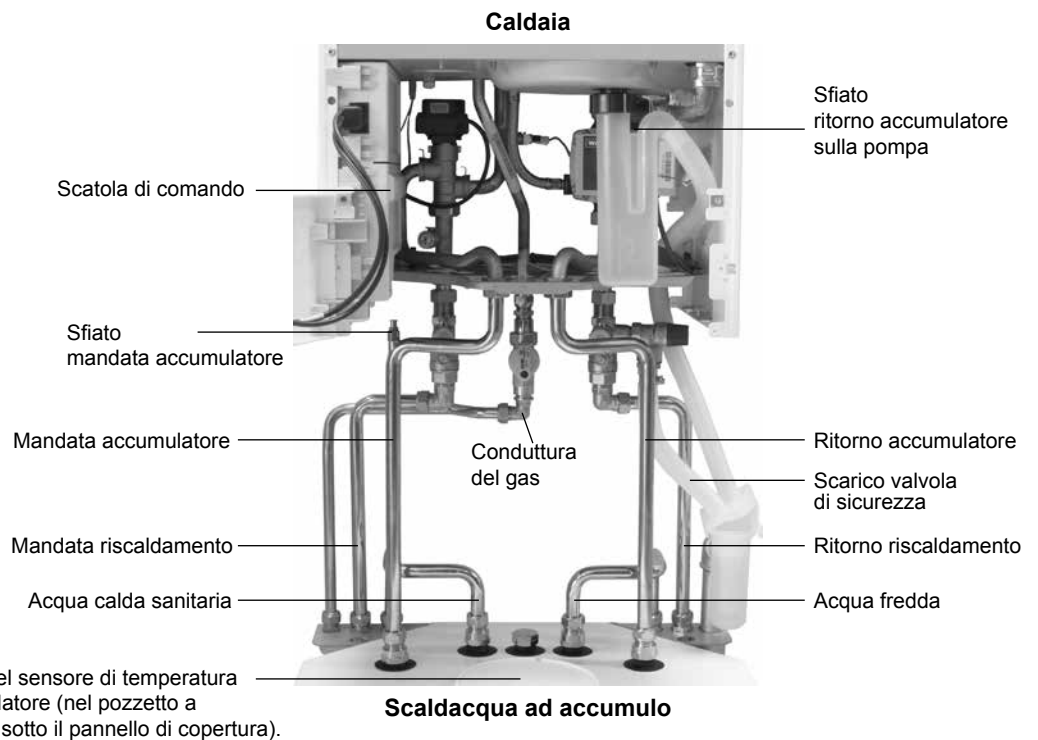

Montaggio del kit di collegamento per installazione sopra intonaco

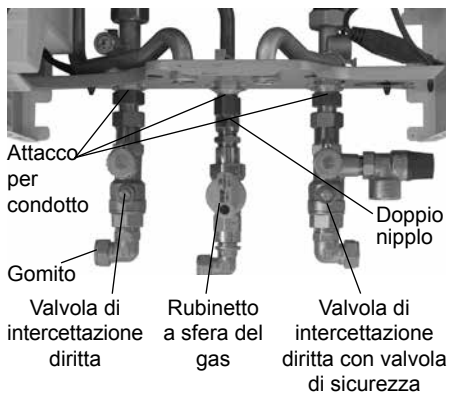

- Montare gli attacchi da $\frac{3}{4}$ " per la mandata del riscaldamento a sinistra e per il ritorno del riscaldamento a destra con le guarnizioni piatte e i dadi per raccordi in dotazione. Avvolgere della canapa intorno alla filettatura dell'attacco gas da $\frac{1}{2}$ " al centro della caldaia e montare gli attacchi.
 - Infilare la valvola di intercettazione diritta con il raccordo filettato ad anello sull'attacco di sinistra e serrare leggermente.
 - Infilare la valvola di intercettazione diritta con l'attacco per la valvola di sicurezza sull'attacco di destra e serrare leggermente. Avvolgere della canapa intorno all'attacco della valvola di sicurezza.
 - Avvolgere della canapa su un'estremità del nipplo doppio e avvitarlo nel rubinetto a sfera del gas diritto.
 - Infilare il rubinetto a sfera del gas con il raccordo filettato ad anello sull'attacco centrale e serrare leggermente.
- Per agevolare le operazioni di montaggio successive è possibile spostare i componenti. Al termine del montaggio serrare a tenuta i raccordi filettati ad anello.
- Avvolgere della canapa intorno a un'estremità dei gomiti del kit di collegamento per installazione sopra intonaco e montarli sulla mandata riscaldamento, sul ritorno riscaldamento e sul rubinetto a sfera del gas.

Montaggio della mensola di attacco

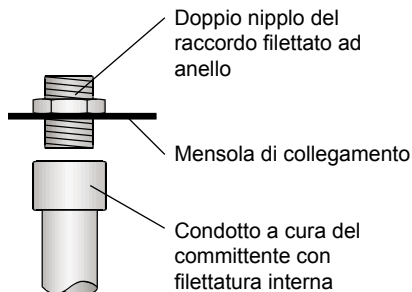

Doppio nipplo su mensola di attacco

- Fissare la mensola di attacco alla parete centralmente rispetto alla caldaia. Rispettare un'altezza di 785 mm.
- Posare i condotti a carico del committente per mandata, ritorno, acqua fredda, acqua calda sanitaria, gas, scarico della valvola di sicurezza ed eventualmente ricircolo sanitario fino alla mensola di attacco seguendo lo schema qui riportato. I condotti devono avere filettatura interna sull'estremità e devono arrivare direttamente alla mensola di attacco.

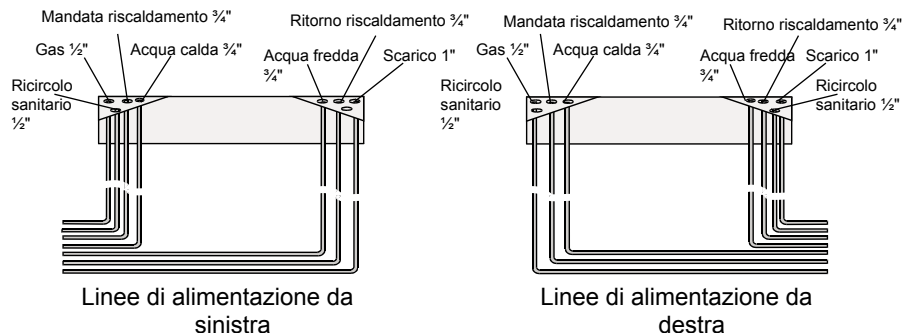

Attenzione: le linee di alimentazione a cura del committente devono essere posate in modo che l'accumulatore acqua calda sanitaria possa essere montato a filo della parete.

- Avvolgere della canapa intorno a un'estremità del doppio nipplo del raccordo filettato ad anello e avvitarlo ai condotti a cura del committente sulla mensola di attacco.

Preparazione dello scaldacqua ad accumulo CSW-120

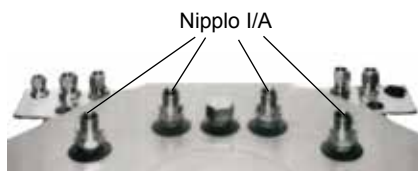

- Montare tutti i troncetti filettati allo scaldacqua ad accumulo CSW-120 e montare i nippoli I/A del giunto autobloccante.

- Attenzione: In caso di collegamenti del bollitore a tenuta piana tipo AG: Montare i troncetti filettati a tenuta piana con la guarnizione piatta fornita in dotazione

In caso di collegamenti del bollitore a tenuta delle filettature tipo R: Guarnire con canapa i troncetti filettati

- Se non viene allacciata nessuna conduttura di ricircolo, l'attacco sullo scaldacqua ad accumulo CSW-120 va chiuso col cappello fornito.
- Inserire lo scaldacqua ad accumulo CSW-120 a raso nella guida della mensola di attacco e livellare a quota 790 mm agendo sui piedini. B18

Montaggio delle tubazioni



Per montare le tubazioni senza problemi rispettare la sequenza attacco gas, mandata riscaldamento, ritorno riscaldamento, acqua calda sanitaria e acqua fredda.

- Tagliare il tubo del gas fornito con il kit di collegamento su entrambe le estremità. Inserire i dadi per raccordi, gli anelli di bloccaggio e i manicotti di supporto nel tubo del gas. Inserire il tubo del gas nel gomito del rubinetto a sfera del gas e nel doppio nipplo della mensola di attacco e serrare a fondo con i raccordi filettati ad anello.
- Tagliare i tubi della mandata e del ritorno riscaldamento forniti con il kit di collegamento su entrambe le estremità. Inserire i dadi per raccordi, gli anelli di bloccaggio e i manicotti di supporto nei tubi di mandata e di ritorno del riscaldamento. Inserire i tubi nel gomito della valvola di intercettazione diritta e nel doppio nipplo della mensola di attacco e serrare a tenuta con i raccordi filettati ad anello.
- Tagliare il tubo dell'acqua calda sanitaria fornito con il kit di collegamento su entrambe le estremità e inserire i manicotti di supporto al suo interno. Inserire il tubo dell'acqua calda sanitaria nell'accumulatore e nel doppio nipplo della mensola di attacco e serrare a tenuta con i raccordi filettati ad anello.
- Attacco acqua fredda senza gruppo di sicurezza: Tagliare il tubo dell'acqua fredda fornito con il kit di collegamento su entrambe le estremità e inserire i manicotti di supporto al suo interno. Inserire il tubo dell'acqua fredda nell'accumulatore e nel doppio nipplo della mensola di attacco e serrare a tenuta con i raccordi filettati ad anello.
- Attacco acqua fredda con gruppo di sicurezza senza riduttore di pressione o con gruppo di sicurezza e riduttore di pressione: Montare il gruppo di sicurezza senza o con riduttore di pressione con i tratti di tubazione forniti in dotazione. (Il tubo dell'acqua fredda fornito con il kit di collegamento non serve). Tagliare i tratti di tubazione e montarli con i manicotti di supporto e i raccordi filettati ad anello accertando che facciano tenuta.

Attenzione: tra l'accumulatore e la valvola di sicurezza non è consentito montare dispositivi di intercettazione, filtri o altre strozzature.

Montaggio mandata accumulatore/ ritorno accumulatore

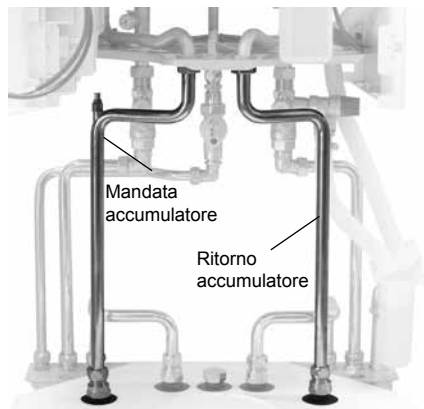

- Tagliare il tubo di mandata dell'accumulatore fornito con il kit di collegamento e inserire il dado per raccordi e l'anello di bloccaggio sul lato dell'accumulatore. Inserire i manicotti di supporto nel tubo. Avvitare il tubo di mandata del bollitore allo scaldacqua ad accumulo con il giunto autobloccante e al raccordo anteriore sinistro della caldaia a gas con la guarnizione piatta.
- Tagliare il tubo di ritorno dell'accumulatore fornito con il kit di collegamento e inserire il dado per raccordi e l'anello di bloccaggio sul lato dell'accumulatore. Inserire i manicotti di supporto nel tubo. Avvitare il tubo di ritorno del bollitore allo scaldacqua ad accumulo con il giunto autobloccante e al raccordo anteriore destro della caldaia a gas con la guarnizione piatta.

Montaggio del sensore di temperatura dell'accumulatore

Collegare il sensore di temperatura dell'accumulatore nella scatola di comando su SF 1 2 (vedere anche le istruzioni di montaggio della caldaia a condensazione a gas CGB-2(K)). Inserire il sensore nel pozzetto a immersione fino all'arresto.

Messa in servizio



Caricare l'impianto di riscaldamento e sfiatare con la massima cura. Durante il carico sfiatare la caldaia agendo sulle viti di sfiato sulla mandata accumulatore e sul ritorno accumulatore. Riempire lo scaldacqua ad accumulo.

Instalación de la caldera y calentador de agua del acumulador

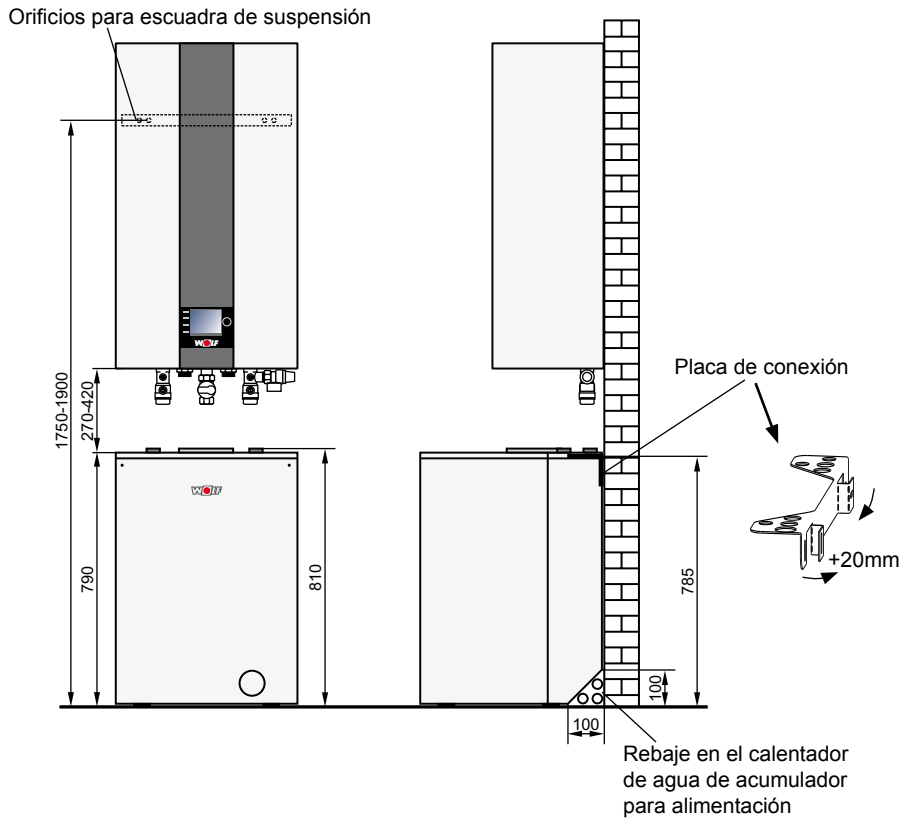

Montar la caldera según se describe en las instrucciones de montaje.

El calentador de agua del acumulador debe estar centrado debajo.

Tuberías caldera y calentador de agua del acumulador

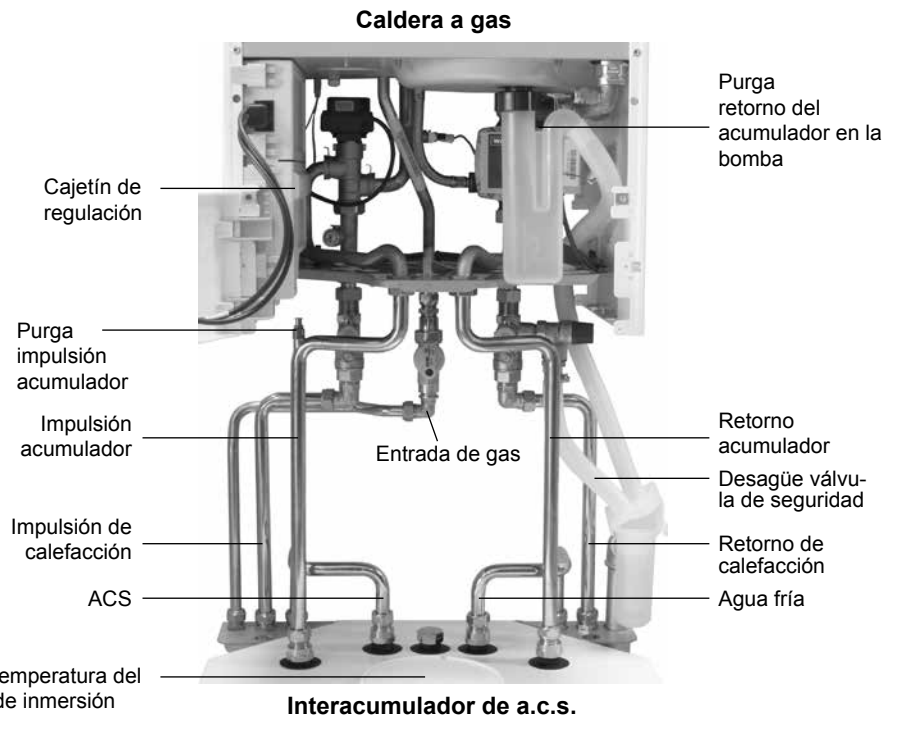

Montaje del juego de conexión instalación sobre revoque

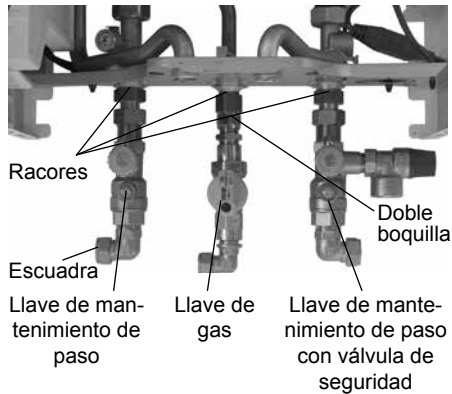

- Montar los racores de $\frac{3}{4}$ " para impulsión de calefacción a la izquierda, retorno de calefacción a la derecha, con las juntas planas y tuercas de racor adjuntas. Encajar la rosca de conexión de gas de $\frac{1}{2}$ " en el centro de la caldera y montar los racores.
 - Colocar la llave de mantenimiento de paso con racor de apriete sobre el racor izquierdo y apretar ligeramente.
 - Colocar la llave de mantenimiento de paso con conexión para válvula de seguridad sobre el racor derecho y apretar ligeramente. Encajar la conexión para la válvula de seguridad.
 - Encajar la boquilla doble por un lado y enroscarla en forma de paso en la llave de gas.
 - Colocar la llave de de gas con racor de apriete sobre el racor central y apretar ligeramente.
- Las piezas se pueden desplazar, si es necesario, para continuar con el montaje. Tras el montaje definitivo, apretar firmemente los racores de apriete.
- Encajar por un lado la escuadra del kit de conexiones para instalación sobre revoque y montar en la impulsión de calefacción, el retorno de calefacción y la llave de gas.

Montaje de la placa de conexión

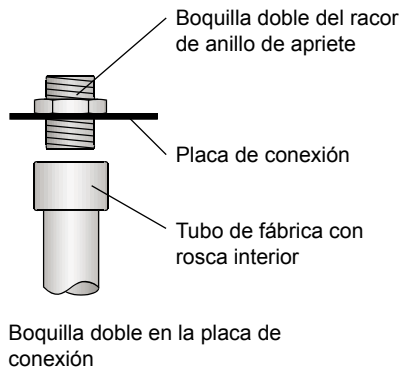

- Fijar la placa de conexión a la pared, centrada en la caldera. Observar una altura de 785 mm.
- Tender los conductos de fábrica para impulsión, retorno, agua fría, agua caliente, gas, válvula de seguridad-desagüe y, si corresponde, recirculación hasta la placa de conexión según la siguiente imagen. El extremo de los tubos debe tener una rosca interior y llegar inmediatamente a la placa de conexión.

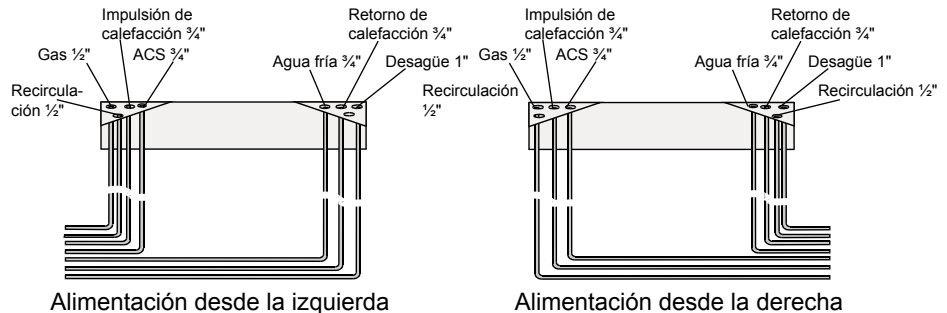

Atención: Los tubos de alimentación de la obra se deben tender de modo que el calentador de agua del acumulador se pueda instalar a ras de pared.

- Encajar la boquilla doble del racor de anillo de apriete por un lado y enroscarlo a la consola de conexión con los tubos de obra.

Preparativos del interacumulador de a.c.s. CSW-120



- Montar todas las tubuladuras roscadas en el interacumulador de a.c.s. CSW-120 y montar la boquilla E/S del racor de bicono.
 - Atención: Para conexiones de acumulador rosca exterior con junta plana: Montar la tubuladura roscada con la junta plana suministrada
- Para conexiones de acumulador R con junta de rosca:
Estanqueizar la tubuladura roscada
- Si no se conecta un conducto de circulación, se debe cerrar la conexión en el interacumulador de a.c.s. CSW-120 con el tapón suministrado.
 - Introducir el interacumulador de a.c.s. CSW-120 enrasado en la guía de la consola de conexión y alinearlos con las patas a la medida 790 mm.

Montaje de los tubos

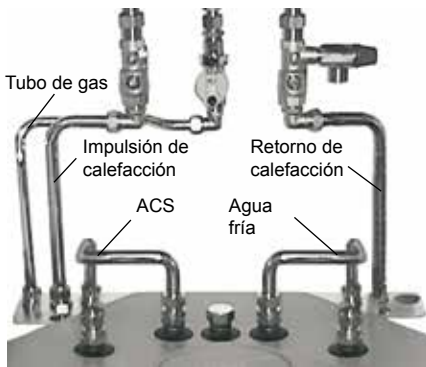

Para montar los tubos sin problemas montar los tubos siguiendo la secuencia conexión de gas, impulsión de calefacción, retorno de calefacción, ACS y agua fría.

- Cortar el tubo de gas del kit de conexiones por ambos lados. Colocar las tuercas de racor y los anillos de apriete y los manguitos soporte en el tubo de gas. Insertar el tubo de gas en la escuadra de la llave de gas y en la boquilla doble de la placa de conexión y enroscar firmemente con los racores de anillo de apriete.
- Cortar el tubo de impulsión de calefacción y el de retorno de calefacción del kit de conexiones por ambos lados. Colocar las tuercas de racor y los anillos de apriete e insertar los manguitos soporte en el tubo de impulsión de calefacción y el de retorno de calefacción. Insertar los tubos en la llave de mantenimiento de paso y en la boquilla doble de la placa de conexión y enroscar firmemente con los racores de anillo de apriete.
- Cortar el tubo de ACS del kit de conexiones por ambos lados e insertar los manguitos soporte en el tubo de ACS. Insertar los tubos en la llave de mantenimiento de paso y en la boquilla doble de la placa de conexión y enroscar firmemente con los racores de anillo de apriete.
- Conexión de agua fría sin grupo de seguridad: Cortar el tubo de agua fría del kit de conexiones por ambos lados e insertar los manguitos soporte en el tubo de ACS. Insertar el tubo de agua fría en la boquilla doble del acumulador y la boquilla doble de la placa de conexión y montar firmemente con los racores de anillo de apriete.
- Conexión de agua fría con grupo de seguridad sin manorreductor o grupo de seguridad con manorreductor: Montar el grupo de seguridad sin manorreductor o grupo de seguridad con manorreductor con las tuberías suministradas (no se necesita el tubo de agua fría del kit de conexiones). Recortar las tuberías y montarlas firmemente con los manguitos soporte y los racores de anillo de apriete.

Atención: Entre el acumulador y la válvula de seguridad no pueden montarse dispositivos de cierre, filtros de suciedad ni otros estrechamientos.

Montaje impulsión del acumulador / retorno del acumulador

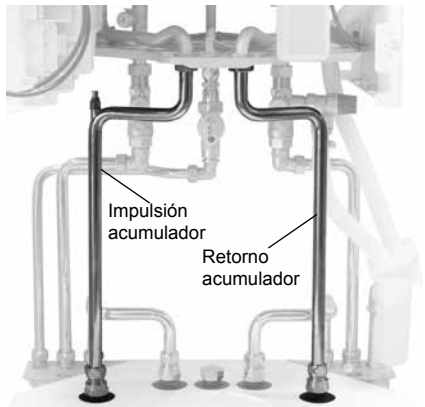

- Recortar el tubo de impulsión del acumulador del kit de conexiones y montar la tuerca de racor y el anillo de apriete por el lado del acumulador. Insertar el manguito soporte en el tubo. Atornillar el tubo de avance del acumulador en el interacumulador de a.c.s. con el bicono y en la conexión izquierda delantera de la caldera mural a gas con la junta plana.
- Recortar el tubo de retorno del acumulador del kit de conexiones y montar la tuerca de racor y el anillo de apriete por el lado del acumulador. Insertar el manguito soporte en el tubo. Atornillar el tubo de retorno del acumulador en el interacumulador de a.c.s. con el bicono en la conexión derecha delantera de la caldera mural a gas con la junta plana.

Montaje sonda de temperatura del acumulador

Conectar la sonda de temperatura del acumulador en el cajetín de regulación en SF 1 2 (véanse también las Instrucciones de montaje de la caldera de condensación a gas CGB-2(K)).

Introducir la sonda en el casquillo de inmersión hasta que haga tope.

Puesta en marcha

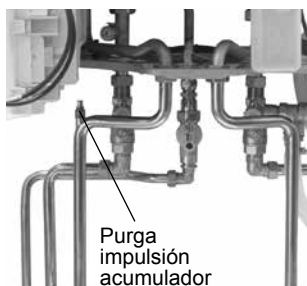

Lenar la instalación de calefacción y purgarla a conciencia. Mientras se llena, purgar mediante los tornillos de purga situados en la ida y el retorno del acumulador de la caldera. Lenar el interacumulador de a.c.s.

Instalace plynového kotle a zásobníkového ohřivače

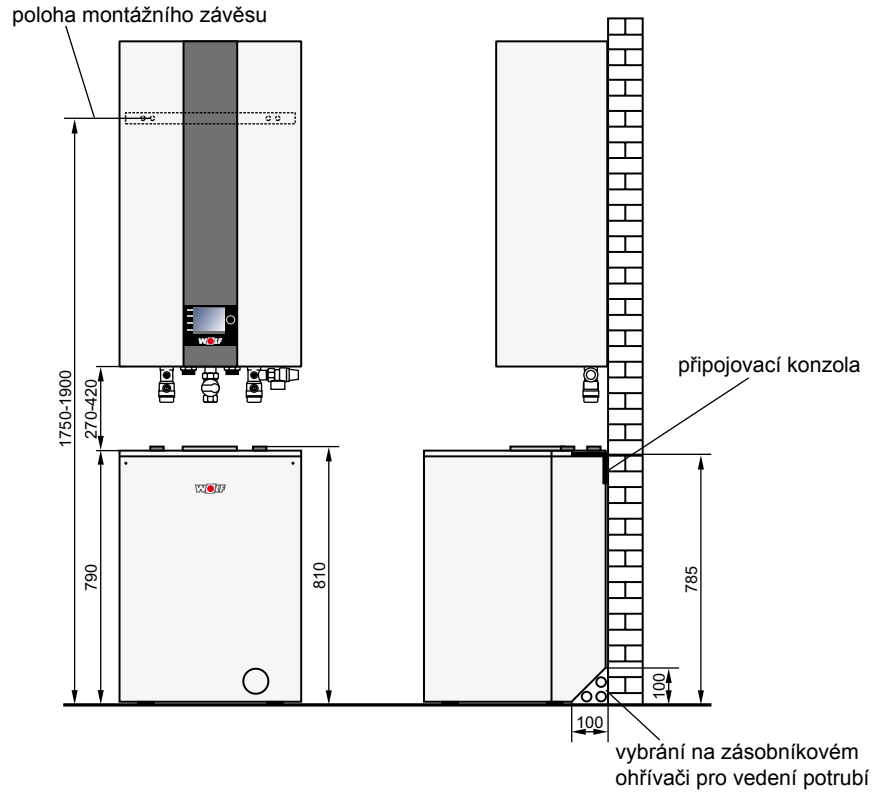

vyvrtané otvory pro upevnění závěsné konzoly

Zásobníkový ohřivač vody musí být umístěn symetricky v ose kotle.

Přípojovací potrubí plynového kotle a zásobníkového ohřivače

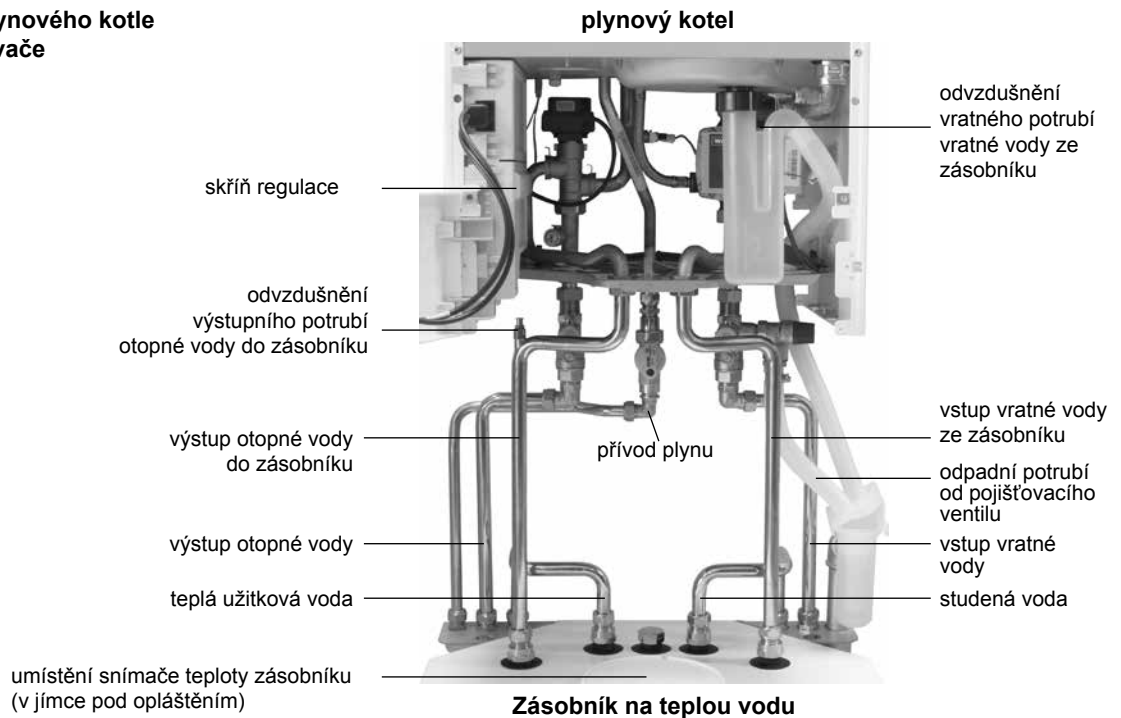

Instalace přípojovací sady pro instalaci nad omítku

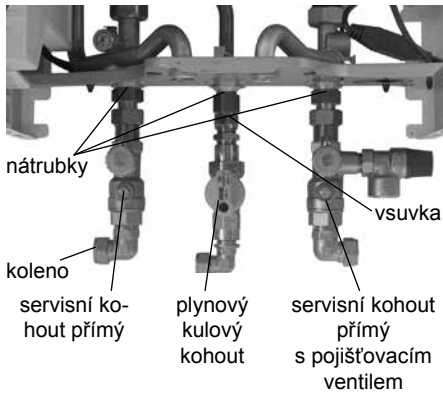

- Našroubujte 3/4" propojovací hadice s přiloženým plochým těsněním a převlečnými maticemi vlevo pro výstupní potrubí otopné vody a vpravo pro vstupní potrubí vratné vody. Na nátrubek 1/2" pro připojení přívodu plynu uprostřed plynového kotle navíňte těsnící provazec a přípojku našroubujte.
 - Servisní kohout v přímém provedení se svěrným šroubením přitlačte a lehce dotáhněte na levý nátrubek.
 - Servisní kohout v přímém provedení s připojením pro pojistný ventil přitlačte a lehce dotáhněte na pravý nátrubek. Navíňte těsnící provazec na odtok pojistného ventilu.
 - Na vsuvku z jedné strany navíňte těsnící provazec a našroubujte plynový kulový kohout v přímém provedení. Plynový kohout se svěrným šroubením přitlačte a lehce dotáhněte na střední nátrubek.
- Tyto díly se mohou montovat v případě potřeby později. Po dokončení montáže utáhněte pevně všechna svěrná šroubení.

- Na koleno z přípojovací sady pro instalaci nad omítku navíňte z jedné strany těsnící provazec a výstupní potrubí otopné vody, vstupní potrubí vratné vody a plynový kohout přišroubujte.
- Používané těsnící provazce nesmí umožnit difúzi plynů do vody a únik plynu z plynovodu.

Montáž závěsné konzole

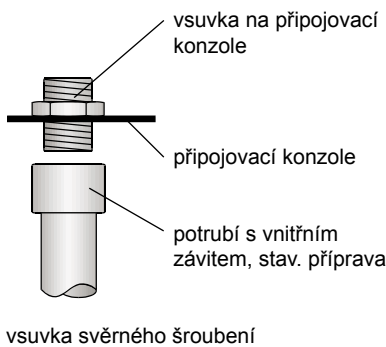

- Přípojovací konzolu upevněte na zeď v ose plynového kotle. Dodržte výšku 785 mm!
- Přívodní a vratné potrubí otopné vody, potrubí studené a teplé vody, plynové potrubí, odpadní potrubí od pojistného ventilu a případně cirkulační potrubí namontujte podle následujícího zobrazení v rámci stavební přípravy až k přípojovací konzole. Konce potrubí musí dosáhnout až k přípojovací konzole a musí být opatřeny vnitřními závity.

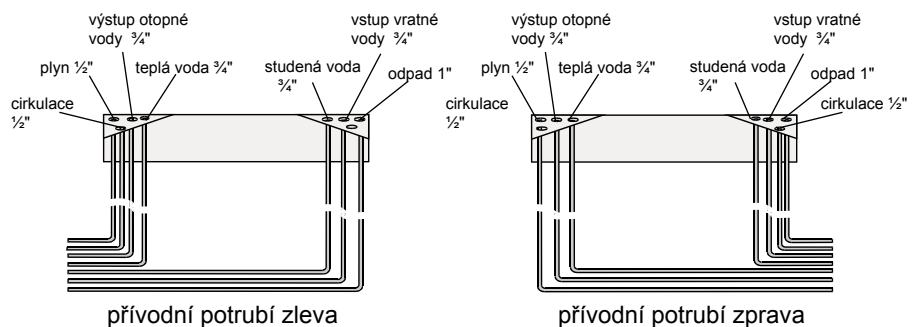

Pozor: Přípojovací potrubí v rámci stavební přípravy musí být vedena tak, a zásobníkový ohřivač vody mohl být bez překážek přisazen ke stěně.

- Vsuvky svěrného šroubení s navinutým těsnícím provazcem na jedné straně našroubujte k přípojovacím trubkám na přípojovací konzole.

Příprava zásobníku na teplou vodu CSW-120

vsuvka s vnitřním a vnějším závitem



- Na zásobník na teplou vodu CSW-120 připevněte všechny závitová hrdla a namontujte průchodku I/A šroubení se svěracím kroužkem.
- Pozor: U připojení k zásobníku s plochým těsněním AG: Závitová hrdla s plochým těsněním přimontujte s přiloženým plochým těsněním
- U připojení k zásobníku se závitovým těsněním R: Závitová hrdla utěsněte konopí
- Není-li připojeno žádné cirkulační potrubí, je třeba uzavřít připojení k zásobníku teplé vody CSW-120 přiloženým víčkem.
- Zásobník teplé vody CSW 120 zasuňte rovně do vedení přípojovací konzole a patky vyrovnejte na míru 790 mm.B18

Montáž připojovacích potrubí

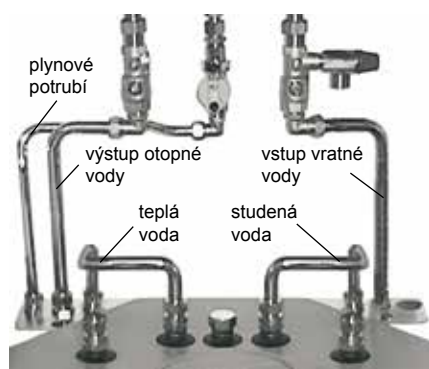

Abyste předešli možným komplikacím při montáži připojovacích potrubí, montujte trubky v následujícím pořadí: přívod plynu, výstup otopné vody, vstup vratné vody, teplá a studená voda.

- Trubku plynu z připojovací sady zkraťte na obou stranách. Nasuňte převlečné matice a svěrné kroužky na plynové potrubí a dotáhněte opěrné objímky. Plynové potrubí nasadte na koleno pod kulovým ventilem a na dvojitou vsuvku na připojovací desce, pak svěrné šroubení pevně dotáhněte.
- Trubky výstupu otopné vody a vstupu vratné vody z připojovací sady přiřízněte na obou stranách. Nasuňte převlečné matice a svěrné kroužky na výstupní a vratné potrubí otopné vody a dotáhněte opěrné objímky. Potrubí nasadte na koleno pod servisním kohoutem a na dvojitou vsuvku na připojovací desce, pak svěrné šroubení pevně dotáhněte.
- Trubku teplé vody z připojovací sady přiřízněte na obou stranách a na potrubí teplé vody nasadte opěrné objímky. Trubku teplé vody nasuňte na vsuvky na zásobníkovém ohřivači a na připevňovací konzole, pak pevně dotáhněte obě svěrná šroubení.
- Připojení studené vody bez bezpečnostní soupravy: Trubku studené vody z připojovací sady přiřízněte na obou stranách a na potrubí studené vody nasadte opěrné objímky. Trubku teplé vody nasuňte na vsuvky na ohřivači a na připevňovací konzole, pak pevně dotáhněte obě svěrná šroubení.
- Připojení studené vody s bezpečnostní soupravou bez redukčního ventilu popřípadě bezpečnostní souprava s redukčním ventilem: Smontujte bezpečnostní soupravu bez redukčního ventilu, popřípadě bezpečnostní soupravu s redukčním ventilem s přiloženými díly připojovacího potrubí. (Trubka studené vody z připojovací sady při tom není nutná!) Zkraťte připojovací trubky a s opěrnými objímkami a svěrným šroubením je sešroubujte a utěsněte.

Pozor: Mezi zásobník a pojistný ventil nesmí být vložena žádná uzavírací armatura, lapač nečistot nebo jiný prvek zužující průřez!

Montáž výstupního a vratného potrubí zásobníkového ohřivače



- Trubku výstupu zásobníkového ohřivače z připojovací sady přiřízněte, nasadte převlečnou matici a svěrný kroužek na zásobník a spoj dotáhněte. Na trubku navlečte opěrnou objímku. Přišroubujte přívodní trubku zásobníku k zásobníku na teplou vodu pomocí šroubení se svěracím kroužkem a na předním levém připojení plynového kotle s plochým těsněním.
- Trubku vstupu vratné vody zásobníkového ohřivače z připojovací sady přiřízněte, nasadte převlečnou matici a svěrný kroužek na zásobník a spoj dotáhněte. Na trubku navlečte opěrnou objímku. Přišroubujte zpětnou trubku zásobníku k zásobníku na teplou vodu pomocí šroubení se svěracím kroužkem a na předním pravém připojení plynového kotle s plochým těsněním.

Montáž snímače teploty zásobníku

Snímač teploty zásobníku SF 1 2 propojte v ovládací skříně (viz též Návod k montáži plynového kondenzačního kotle CGB-2 (K)). Snímač nasadte až na doraz do příslušné jímky.

Uvedení do provozu

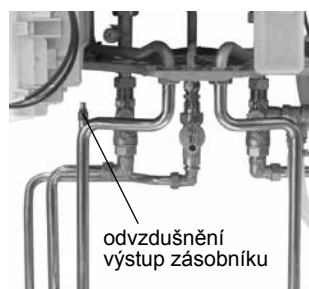

Vytápěcí systém napusťte vodou a velmi pečlivě jej odvzdušněte. Během napouštění uvolněte odvzdušňovací ventily na výstupním i vratném potrubí a plynový kotel odvzdušněte. Zásobník na teplou vodu naplňte.

odvzdušnění výstup zásobníku

odvzdušnění vstup vratného potrubí ze zásobníku na čerpadle

Opstilling af gaskedel og varmtvandsbeholder

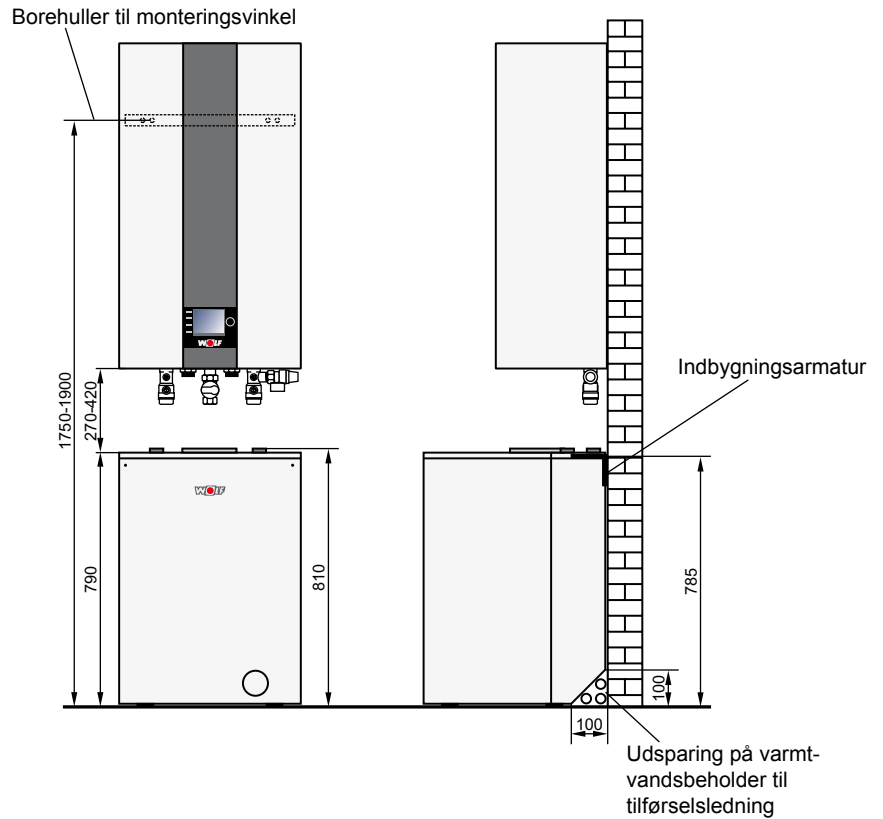

Monter gaskedlen iht. monteringsvejledningen.

Varmtvandsbeholderen skal opstilles midt under kedlen.

Rørføring til gaskedel og varmtvandsbeholder

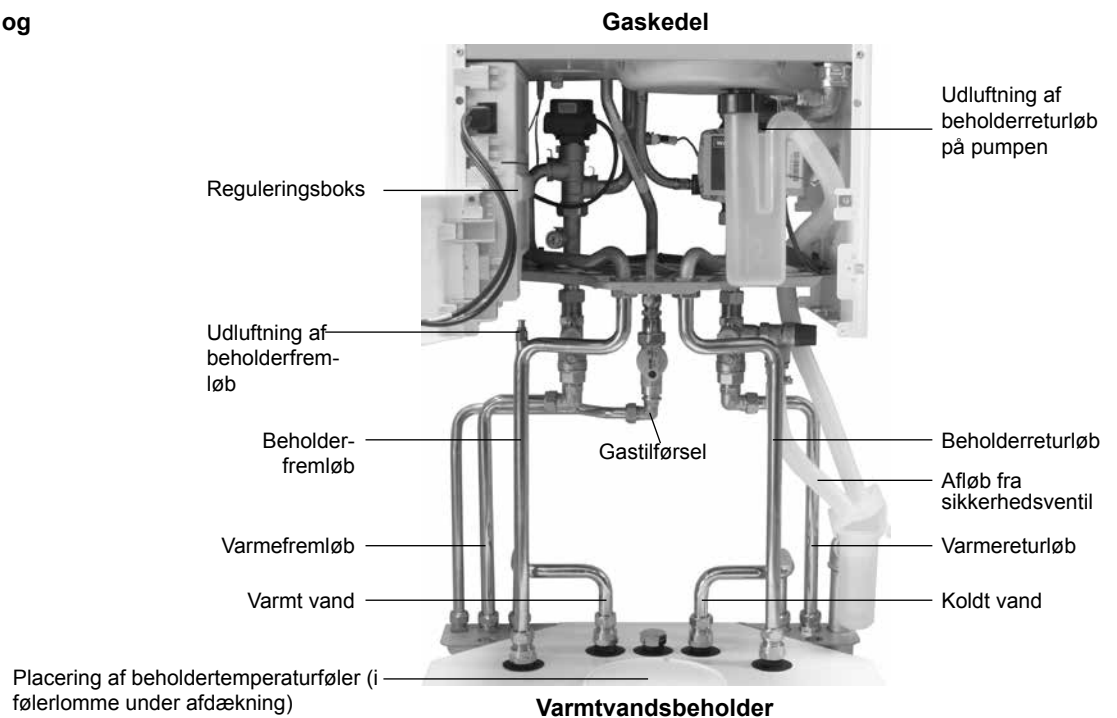

Montering af tilslutningsæt til udvendig montering

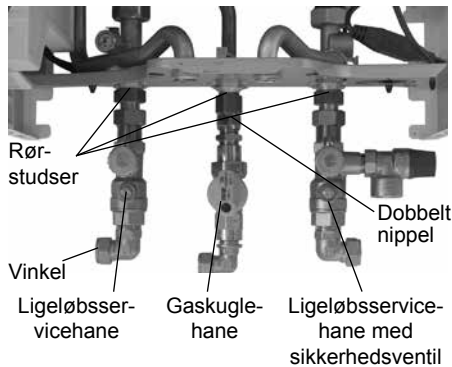

- Monter $\frac{3}{4}$ "-rørstudserne til varmfremløbet til venstre og varmereturløbet til højre med de medfølgende pakninger og omløbermøtrikker. Vikl pakgarn omkring $\frac{1}{2}$ "-gastilslutningsgevindtet i midten af gaskedlen, og monter rørstudsen.
- Skub ligeløbsserviceventilen med klemringforskruing på rørstudsen til venstre, og spænd den let til.
- Skub ligeløbsserviceventilen med tilslutning for sikkerhedsventil på rørstudsen til højre, og spænd den let til. Vikl pakgarn omkring tilslutningen til sikkerhedsventilen.
- Vikl pakgarn omkring den ene side af dobbeltniplen, og skru denne ende i den lige gaskuglehane. Skub gaskuglehane med klemringforskruing på rørstudsen i midten, og spænd den let til.

Hvis det videre monteringsarbejde kræver det, kan delene forskydes. Spænd klemringforskruingerne fast efter endt montering.

- Vikl pakgarn på den ene side af vinklerne fra tilslutningssettet til udvendig montering, og monter den på varmfremløbet, varmereturløbet og gaskuglehane.

Montering af indbygningsarmatur

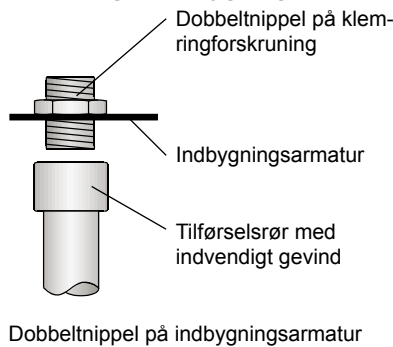

- Fastgør indbygningsarmaturet på væggen midt under gaskedlen. Husk at overholde højdemålet på 785 mm!
- Rørføringen af fremløbs-, returløbs-, koldt vands-, varmt vands- og gastilførselsrørene samt afløb til sikkerhedsventilen og eventuel cirkulation hen til indbygningsarmaturet skal lægges som vist på følgende tegning. Tilførselsrørene skal være forsynet med indvendigt gevind i enden og føres helt hen til indbygningsarmaturet.

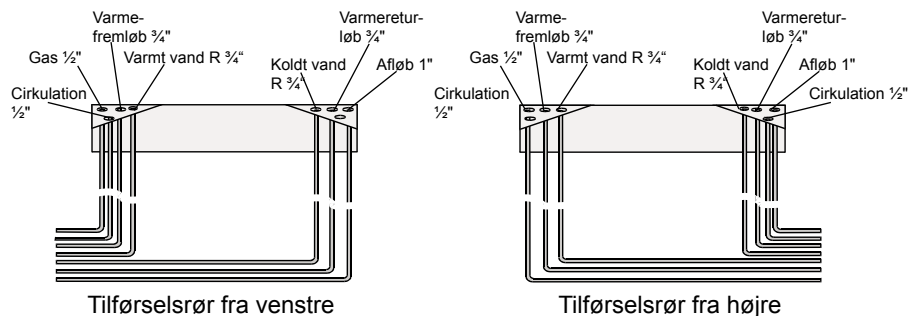

OBS! Tilførselsrørene skal trækkes, så varmtvandsbeholderen kan placeres plant op ad væggen.

- Vikl pakgarn om den ene ende af dobbeltniplen på klemringforskruingen, og skru den fast på tilførselsrørene ved indbygningsarmaturet.

Klargøring af varmtvandsbeholder (CSW-120)

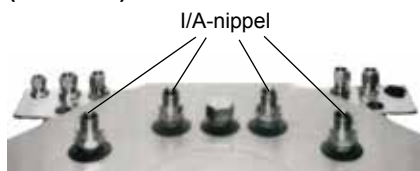

- Samtlige gevindstudser monteres på varmtvandsbeholderen (CSW-120). Ligeledes monteres I/A-nipler (rørfittings).
- Bemærk: Ved fladtætnende beholdertilslutninger (AG):
Gevindstudser monteres med vedlagte flade tætning
- Ved gevindtætnende beholdertilslutninger (R):
Gevindstudserne påsættes
- Hvis der ikke skal tilsluttes cirkulationsledning, lukkes tilslutningen på varmtvandsbeholderen (CSW-120) med medfølgende kappe.
- Varmtvandsbeholderen (CSW-120) skubbes vandret ind i tilslutningskonsolens føring og justeres med fødder til 790 mm.B18

Montering af rørene

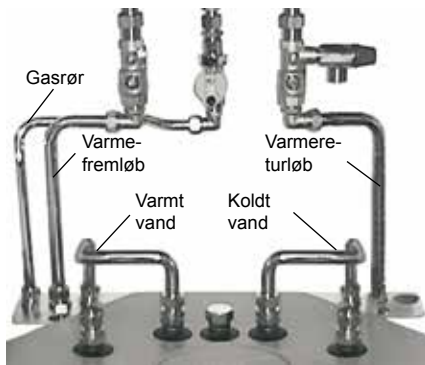

For at lette monteringen af rørene skal de trækkes i denne rækkefølge: gastilslutning, varmfremløb, varmereturløb, varmtvandsrør og koldt vandsrør.

- Afkort gasrøret fra tilslutningssettet i begge ender. Sæt omløbermøtrikker og klemringe på, og isæt støttebøsninger i gasrøret. Sæt gasrøret i vinklen ved gaskuglehanen og i dobbeltniplen på indbygningsarmaturet, og skru det fast med klemringforskrninger.
- Afkort varmfremløbs- og varmereturløbsrørene fra tilslutningssettet i begge ender. Sæt omløbermøtrikker og klemringe på, og isæt støttebøsninger i varmfremløbs- og varmereturløbsrørene. Sæt røret i vinklen ved ligeløbserviceventilen og i dobbeltniplen på indbygningsarmaturet, og skru den fast med klemringforskrninger.
- Afkort varmtvandsrøret fra tilslutningssettet i begge ender, og sæt støttebøsninger i varmtvandsrøret. Isæt varmtvandsrøret i dobbeltniplen på varmtvandsbeholderen og i dobbeltniplen på indbygningsarmaturet, og skru den fast med klemringforskrninger.
- Koldt vandstilslutning uden sikkerhedsgruppe: Afkort koldt vandsrøret fra tilslutningssettet i begge ender, og isæt støttebøsninger i koldt vandsrøret. Isæt koldt vandsrøret i dobbeltniplen på varmtvandsbeholderen og i dobbeltniplen på indbygningsarmaturet, og skru den fast med klemringforskrninger.
- Koldt vandstilslutning med sikkerhedsgruppe uden reduktionsventil eller sikkerhedsgruppe med reduktionsventil: Monter sikkerhedsgruppen med eller uden reduktionsventil med de medfølgende rørføringsdele. (koldt vandsrøret fra tilslutningssettet skal ikke anvendes!) Afkort rørføringsdelene, og monter dem med støttebøsninger og klemringforskrninger, så de slutter tæt.

OBS! Der må ikke monteres stopventiler, smudsfangere eller andre indsnævring mellem varmtvandsbeholderen og sikkerhedsventilen!

Montering af beholderfremløb og -returløb

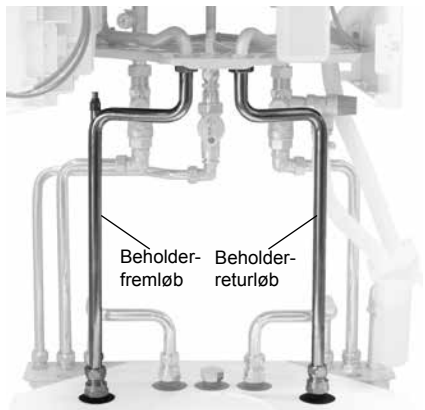

- Afkort fremløbsrøret til varmtvandsbeholderen fra tilslutningssettet, og isæt omløbermøtrik og klemring på den rørende, der skal sluttes til varmtvandsbeholderen. Isæt en støttebøsning i røret. Fremløbsrøret monteres på varmtvandsbeholderen med rørfittings og på den gasdrevne vandvarmers forreste venstre tilslutning med en flad tætning.
- Afkort returløbsrøret til varmtvandsbeholderen fra tilslutningssettet, og sæt omløbermøtrik og klemring på den rørende, der skal sluttes til varmtvandsbeholderen. Isæt en støttebøsning i røret. Returløbsrøret monteres på varmtvandsbeholderen med rørfittings og på den gasdrevne vandvarmers forreste højre tilslutning med en flad tætning.

Montering af beholder-temperaturføler

Tilslut beholder-temperaturføleren i reguleringsboksen ved SF 1 2 (se også monteringsvejledningen til den kondenserende gaskedel CGB-2(K)). Isæt føleren i følerlommen indtil anslag.

Idrifttagning

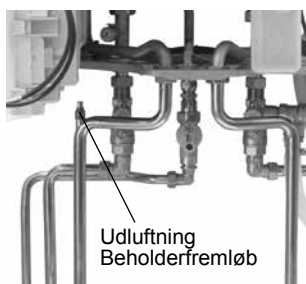

Fyld vand i varmeanlægget, og udluft det grundigt. Udluft gaskedlen via udluftningsskruerne på beholderfremløbet og -returløbet, mens den fyldes. Varmtvandsbeholder fyldes.

Umiestnenie plynového kotla a ohrievača vody

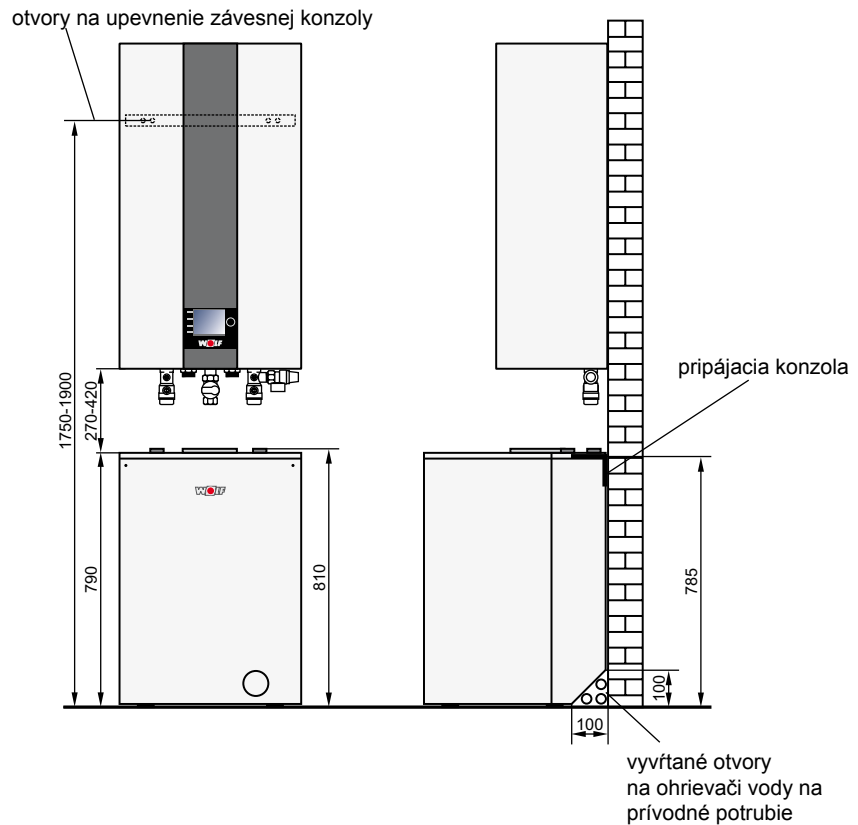

Kondenzačný kotol namontujte podľa montážneho návodu.

Ohrievač vody musí byť umiestnený symetricky v osi kotla.

Pripájacie potrubie plynového kotla a ohrievača vody

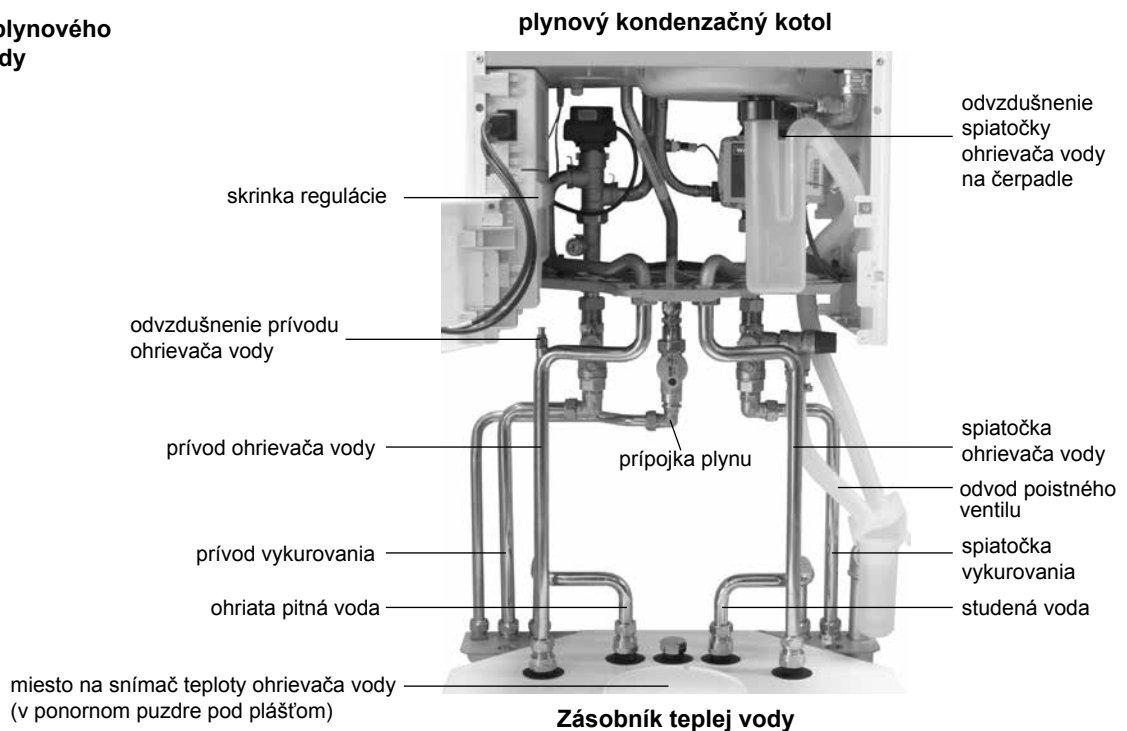

Montáž pripájacej súpravy na omietku

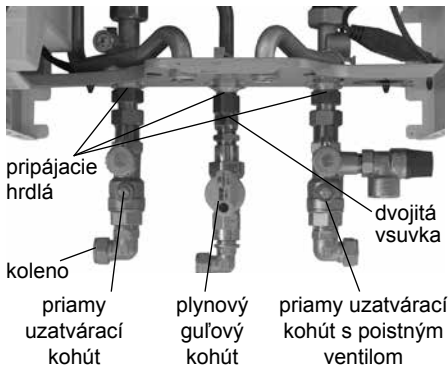

- Namontujte pripájacie hrdlá 3/4" na prívod vykurovania vľavo, spiatočku vykurovania vpravo s priloženými plochými tesneniami a prevlečnými maticami. Na hrdlo plynovej prípojky 1/2" v strede kondenzačného kotla navíňte tesniace konope a naskrutkujte prípojku.
 - Priamy uzatvárací kohút so závitovou spojkou so zvieracím krúžkom nasuňte na ľavé hrdlo a zľahka dotiahnite.
 - Priamy uzatvárací kohút s pripojením na poistný ventil nasuňte na pravé hrdlo a zľahka dotiahnite. Navíňte tesniace konope na odvod poistného ventilu.
 - Navíňte na jednu stranu dvojitej vsuvky tesniace konope a zaskrutkujte do priameho plynového guľového ventilu. Plynový guľový ventil so závitovou spojkou so zvieracím krúžkom nasuňte na stredné hrdlo a zľahka pritiahnite.
- Tieto diely sa v prípade potreby môžu montovať aj neskôr. Po dokončení montáže všetky spoje pevne utiahnite.

- Na kolená z pripájacej súpravy na inštaláciu na omietku navíňte z jednej strany tesniace konope a naskrutkujte ich na prívod vykurovania, spiatočku vykurovania a plynový guľový kohút.

Montáž pripájacej konzoly

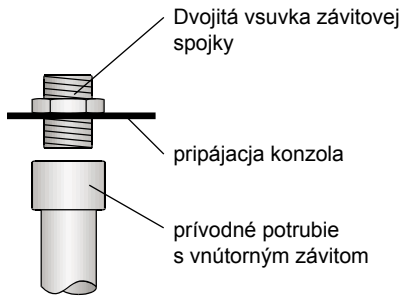

dvojitá vsuvka na pripájacej konzole

- Pripájaciu konzolu upevnite na stenu v osi ku kondenzačnému kotlu. Dodržte výšku 785 mm!
- Potrubie prívodu, spiatočky, studenej vody, teplej vody, plynu, odvodu poistného ventilu, príp. cirkulácie nainštalujte v rámci stavebnej prípravy až k pripájacej konzole. Konce potrubia musia mať vnútorný závit a musia siahť až k pripájacej konzole.

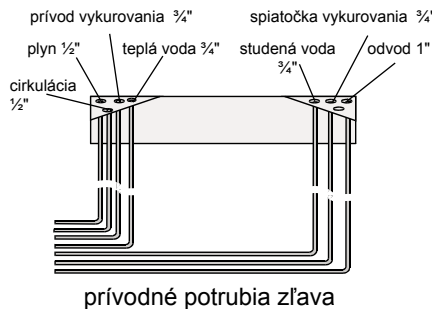

prívodné potrubia zľava

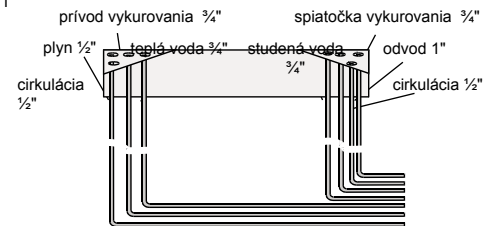

prívodné potrubia sprava

Pozor: Prívodné potrubia sa musia uložiť tak, aby sa dal ohrievač vody bez prekážok pripojiť na stenu.

- Vsuvky závitových spojok s navinutým tesniacim konopem na jednej strane naskrutkujte k pripájacím potrubiam na pripájacej konzole.

Príprava zásobníka teplej vody CSW-120

vsuvky s vnútorným a vonkajším závitom



- Na zásobník teplej vody CSW-120 namontujte všetky závitové hrdlá a namontujte vsuvku I/A závitového spoja so zvieracím krúžkom.
- Pozor: Pri prípojkách zásobníka s plochým tesnením AG: Závitové hrdlá s plochým tesnením namontujte s priloženým plochým tesnením
- Pri prípojkách zásobníka so závitovým tesnením R: Závitové hrdlo oviňte s konope
- Ak nie je pripojené žiadne cirkulačné potrubie, treba zatvoriť prípojku na zásobníku teplej vody CSW-120 pomocou priloženej krytky.
- Zásobník teplej vody CSW-120 zasuňte rovno do vedenia pripojovacej konzoly a vycentrujte nohy na rozmer 790 mm.B18

Montáž pripájacieho potrubia

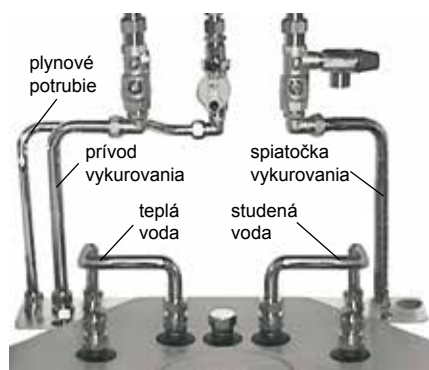

Aby ste predišli komplikáciám pri montáži pripájacích potrubí, montujte potrubia v poradí: plynová prípojka, prívod vykurovania, späťotoka vykurovania, ohriata voda a studená voda.

- Plynovú rúru z pripájacej súpravy na oboch koncoch skráťte. Nasuňte prevlečné matice a zvieracie krúžky a do rúry vsuňte oporné puzdrá. Plynovú rúru vsuňte do kolena pod plynovým guľovým kohútom a do dvojitej vsuvky na pripájacej konzole a spojku pevne zatiahnite.
- Skráťte na oboch koncoch rúru prívodu a späťotoky vykurovania z pripájacej súpravy. Nasuňte prevlečné matice a zvieracie krúžky na prívod a späťotoku vykurovania a do rúry vsuňte oporné puzdrá.

Plynovú rúru vsuňte do kolena pod plynovým guľovým kohútom a do dvojitej vsuvky na pripájacej konzole a spojku pevne zatiahnite.

- Skráťte na oboch koncoch rúru ohriatej pitnej vody z pripájacej súpravy a do rúry ohriatej vody vsuňte oporné puzdrá. Rúru ohriatej pitnej vody nasuňte do dvojitej vsuvky na ohrievači vody a do dvojitej vsuvky na pripájacej konzole a pevne utiahnite obe závitové spojky.
- Prípojka studenej vody bez poistnej skupiny: Skráťte na oboch koncoch rúru prípojky studenej vody z pripájacej súpravy a do rúry studenej vody vsuňte oporné puzdrá. Rúru studenej vody nasuňte na dvojité vsuvky na ohrievači a do dvojitej vsuvky na pripájacej konzole a spojku pevne zatiahnite.

- Prípojka studenej vody s poistnou skupinou bez redukčného ventilu alebo s poistnou skupinou s redukčným ventilom:

Zmontujte poistnú skupinu bez redukčného ventilu, prípadne poistnú skupinu s redukčným ventilom s priloženými časťami pripájacieho potrubia. (Potrubie studenej vody z pripájacej súpravy nie je potrebné!) Skráťte pripájacie potrubie a zoskrutkuje ho s opornými puzdrami a závitovými spojkami a utesnite.

Pozor: Medzi zásobník vody a poistný ventil sa nesmú vkladať nijaké uzatváracie ventily, lapače nečistôt alebo iné zužujúce prvky!

- Skráťte rúru prívodu ohrievača vody z pripájacej súpravy a nasadte prevlečnú maticu a zvierací krúžok zo strany ohrievača vody. Nasadte do rúry oporné puzdro. Naskrutkujte prítokovú rúru zásobníka na zásobníku teplej vody pomocou závitového spoja so zvieracím krúžkom a na prednej ľavej prípojke plynového kotla s plochým tesnením.

- Skráťte rúru späťotoky ohrievača vody z pripájacej súpravy, nasadte prevlečnú maticu a zvierací krúžok zo strany ohrievača vody. Nasadte na potrubie oporné puzdro. Naskrutkujte odtokovú rúru zásobníka na zásobníku teplej vody pomocou závitového spoja so zvieracím krúžkom na prednej pravej prípojke plynového kotla s plochým tesnením.

Montáž prívodu/späťotoky ohrievača vody

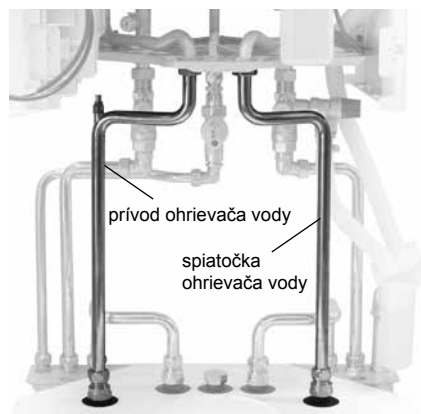

Montáž snímača teploty ohrievača vody

Pripojte snímač teploty ohrievača vody SF 1 2 do riadiacej skrinky (pozri Návod na montáž plynového kondenzačného kotla CGB-2(K)). Snímač zasunite na doraz do ponorného puzdra.

Uvedenie do prevádzky

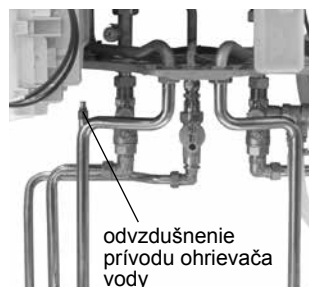

Naplňte vykurovací systém vodou a veľmi starostlivo ho odvzdušnite. Počas naplňovania otvorte odvzdušňovacie ventily v prívode a späťotoky a plynový kondenzačný kotol odvzdušnite. Zásobník teplej vody naplňte.