



**Montageanleitung**

# Erweiterungsmodule

CKL/CRL

**Inhaltsverzeichnis**

<b>1</b>	<b>Teileliste .....</b>	<b>3</b>
<b>2</b>	<b>Vorbereitung Grundgerät CKL/CRL .....</b>	<b>4</b>
<b>3</b>	<b>Montagevorbereitung CKL/CRL .....</b>	<b>6</b>
3.1	Schalldämpferteil .....	6
3.2	EKTA-Teil .....	7
3.3	Kühler- /Direktverdampferteil .....	7
3.4	Erhitzerteil .....	7
3.5	WP-EKTA CKL/CRL .....	8
<b>4</b>	<b>Montage Erweiterungsmodule CKL/CRL .....</b>	<b>9</b>
4.1	WP-EKTA (nur ZUL-unten) .....	10
4.2	Montage Erweiterungsmodule CKL/CRL - WP-EKTA .....	13
<b>5</b>	<b>Anschlüsse .....</b>	<b>14</b>
5.1	Fühler: .....	14
5.2	Frostschutzthermostat / Vorheizregister: .....	14
5.3	Differenzdruckschalter (Grundgerät): .....	14
<b>6</b>	<b>Notizen .....</b>	<b>15</b>

**1 Teileliste****Teileliste für Montage der Erweiterungsmodule**

<b>Nr.</b>	<b>Bauteil</b>	<b>Verwendung</b>	<b>Bemerkung</b>	<b>Material-Nr.</b>
1	Erweiterungsmodul CKL / CRL			
2	Sechskantschraube	alle	M8 x 50	3410028
3	Sechskantmutter	alle	M8	3420002
4	Dichtschaumstoff	alle	10x2	3720101
5	Verschlussstopfen Ø 16,8mm	CKL-A/CRL-A		2024507
6	Montageanleitung	alle		3063182

## 2 Vorbereitung Grundgerät CKL/CRL

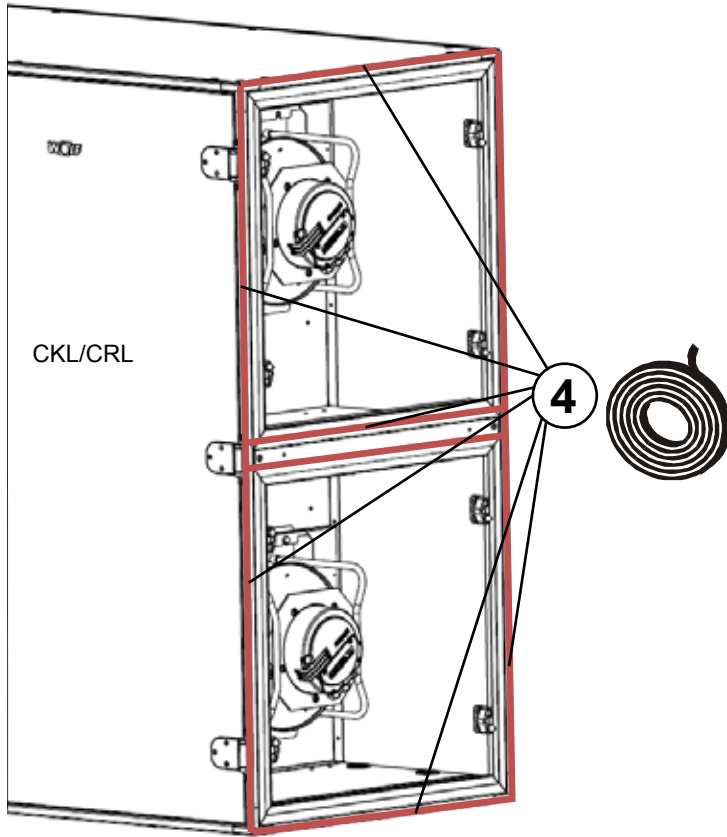
**A****B**

Nur bei CKL-A/CRL-A:  
Erweiterungsmodul übereinander

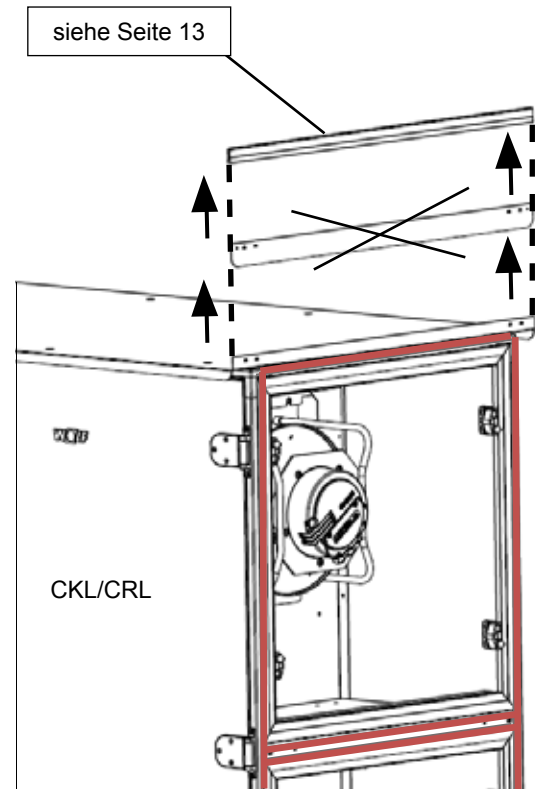

**C**

Klappenrahmen Grundgerät:  
Durchführung der Anschlüsse (siehe Seite 14)

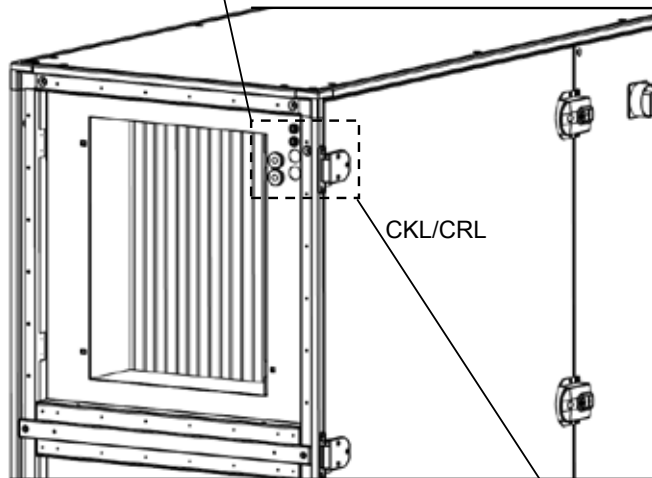
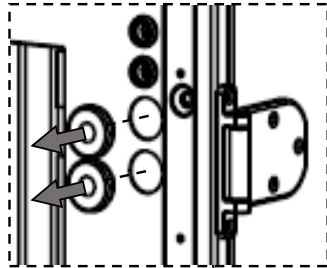
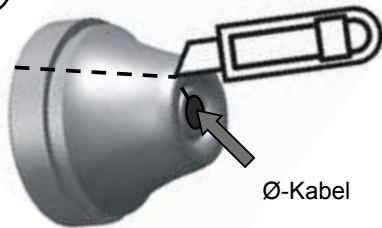
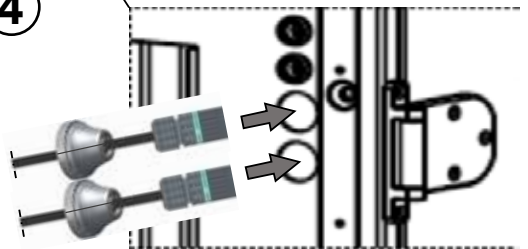
**1****2****4****3**

## 3 Montagevorbereitung CKL/CRL

### 3.1 Schalldämpferteil

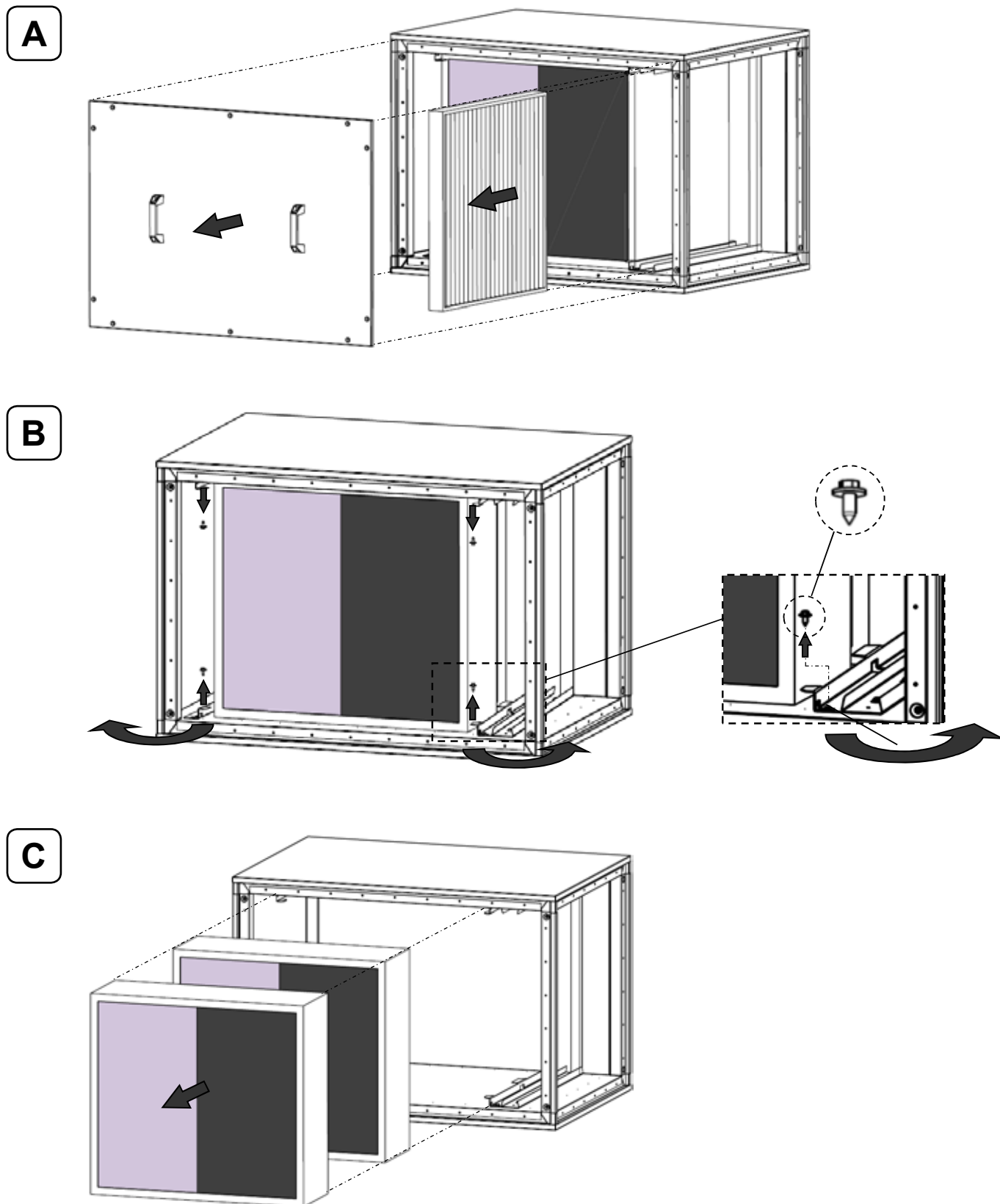

### 3.2 EKTA-Teil

**A**

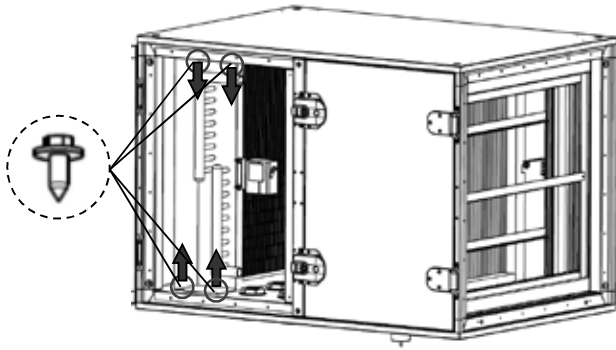

**B**

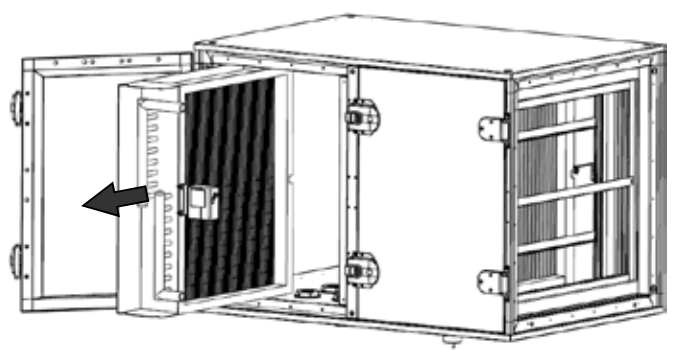

### 3.3 Kühler- /Direktverdampferteil

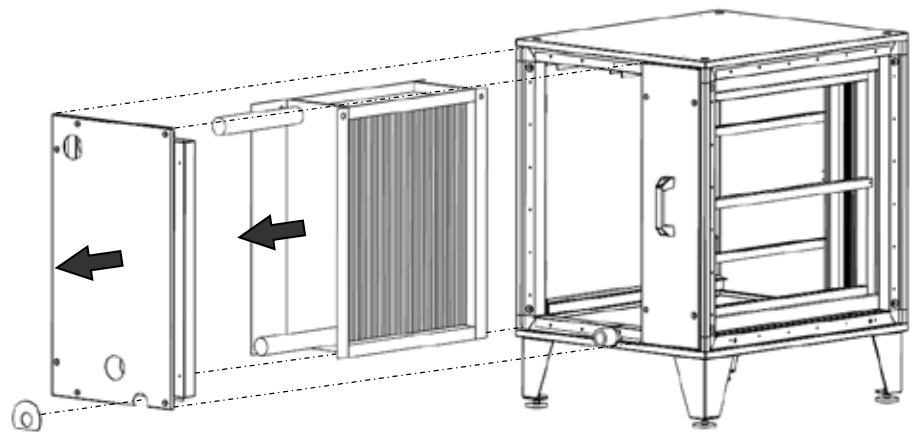

### 3.4 Erhitzerteil

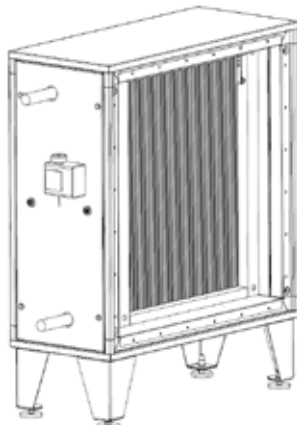

## 3.5 WP-EKTA CKL/CRL

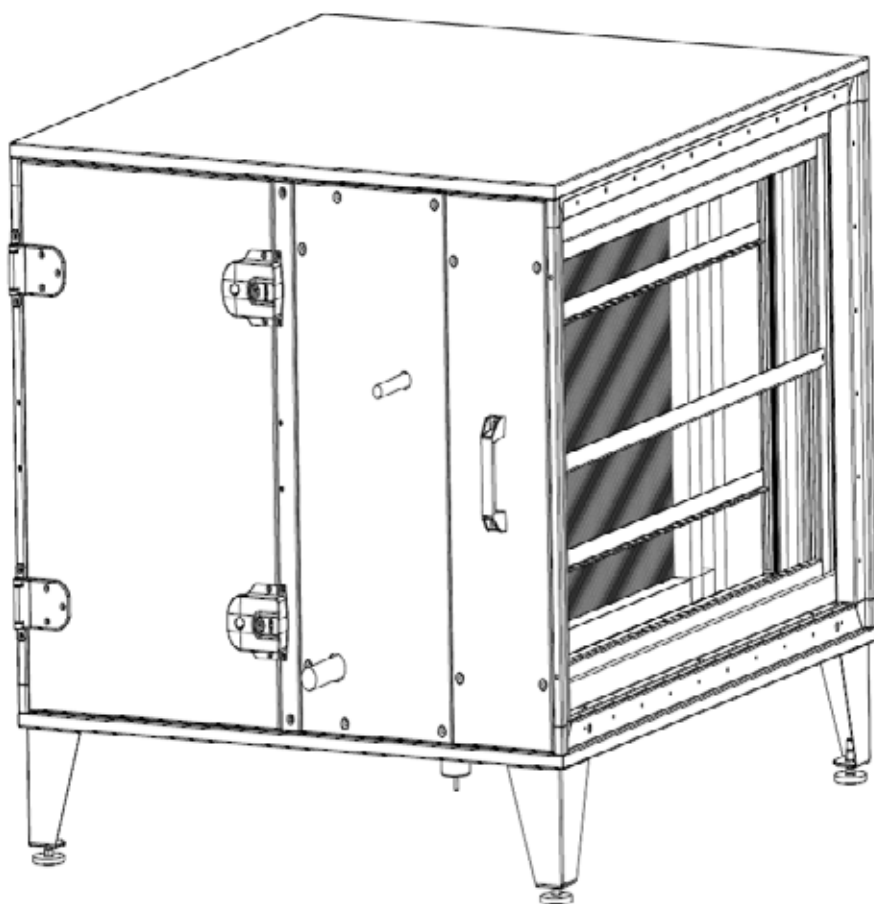



### 4 Montage Erweiterungsmodule CKL/CRL

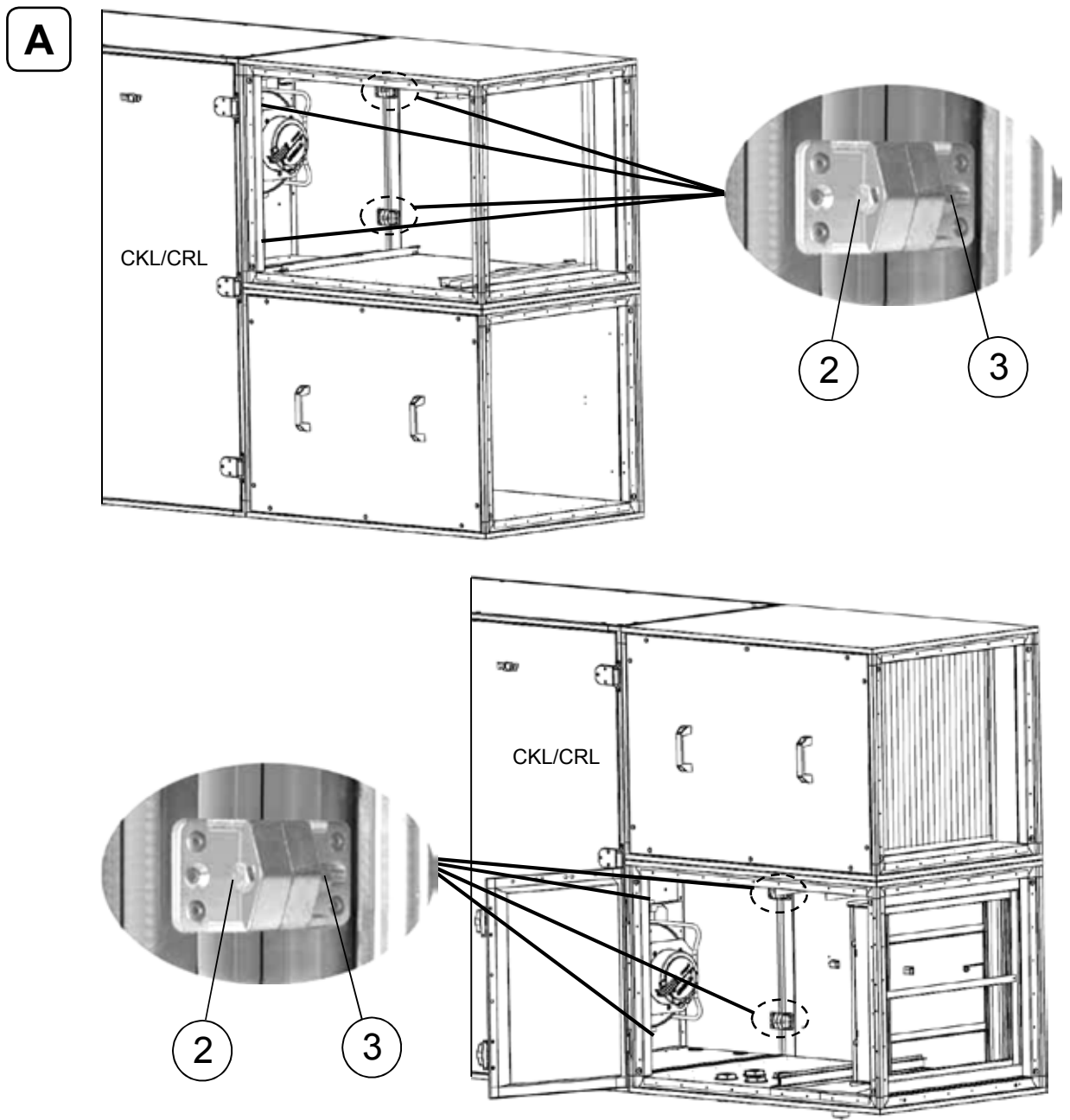

### 4.1 WP-EKTA (nur ZUL-unten)

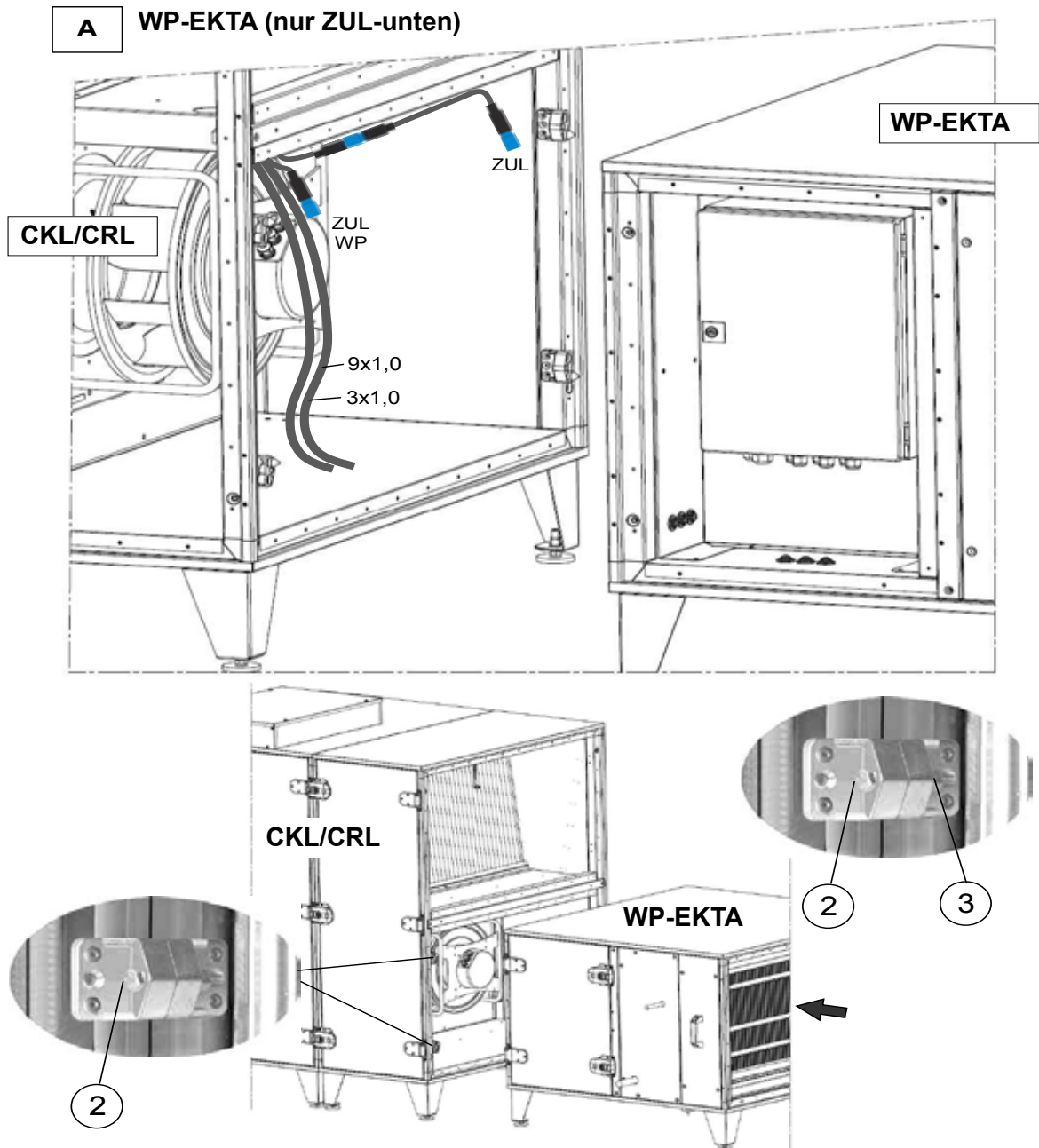

**B** WP-EKTA (nur ZUL-unten)

CKL/CRL

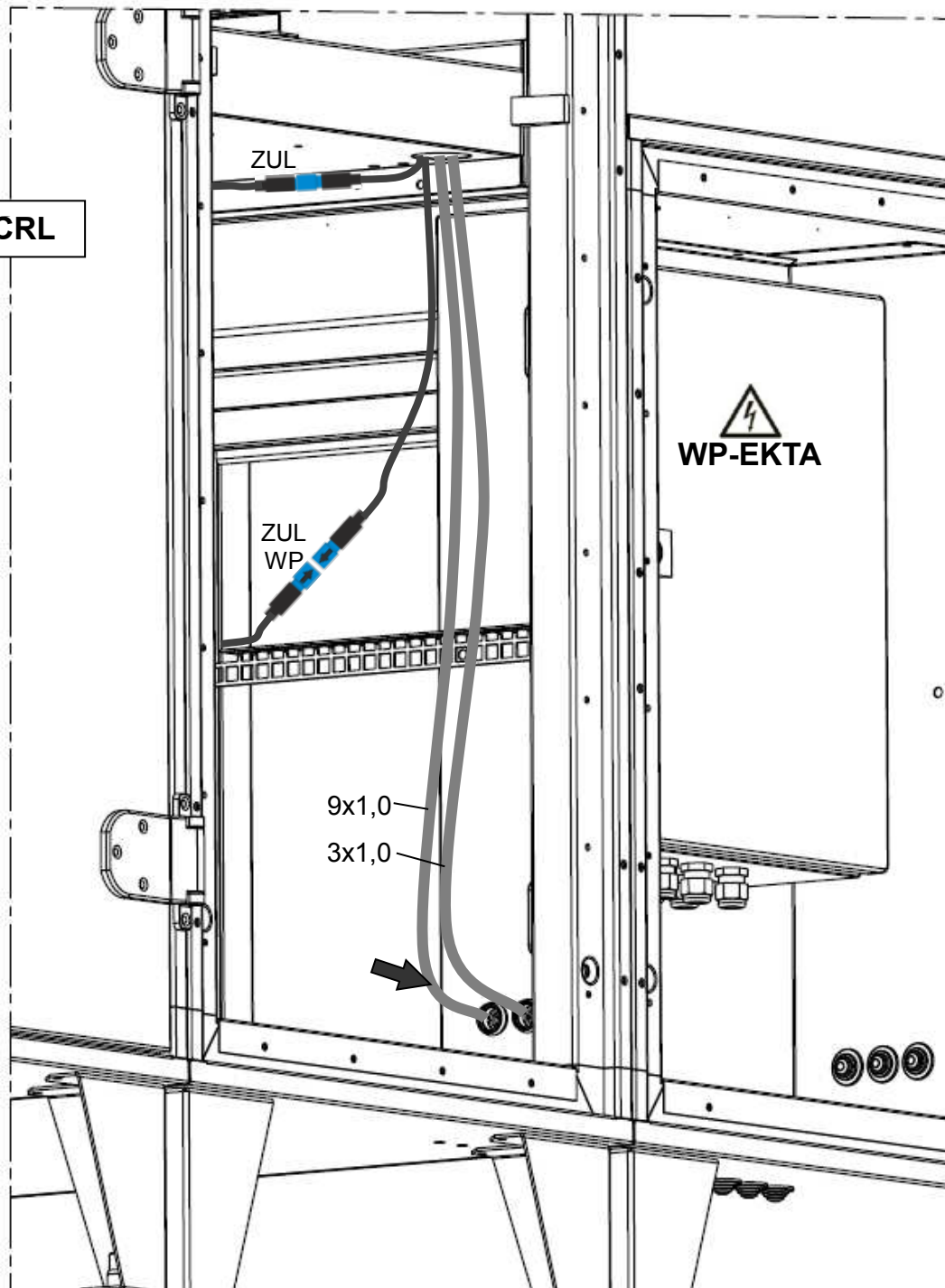

**C WP-EKTA (nur ZUL-unten)**

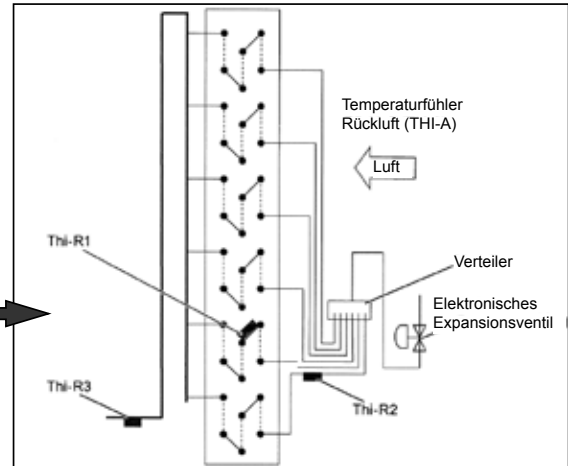
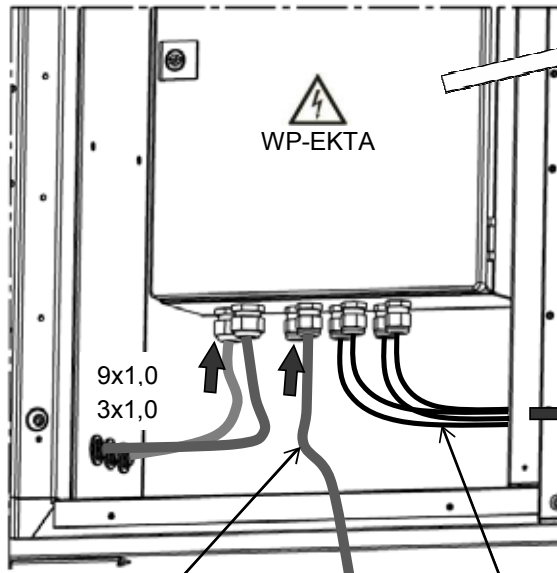
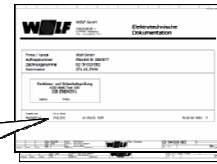

**4x1,5mm<sup>2</sup>**  
Einspeisung + BUS  
von Außeneinheit

Thi-R1 (Verdampferoberfläche)  
Thi-R2 (Einspritzleitung)  
Thi-R3 (Sauggasleitung)

Thi-A

**Hinweis zur FDC Baureihe:**  
Der verbleibende 4. Temperaturfühler Thi-A ist bei 0-10 V Ansteuerung ohne Funktion, muss allerdings für einen problemlosen Betrieb angeklemt werden.

**Hinweis zur SRC Baureihe:**  
Der verbleibende 4. Temperaturfühler Thi-A wird durch einen 5kΩ Widerstand ersetzt.

**4.2 Montage Erweiterungsmodule CKL/CRL - WP-EKTA**

- B** Nur bei CKL-A/CRL-A:  
Erweiterungsmodul übereinander

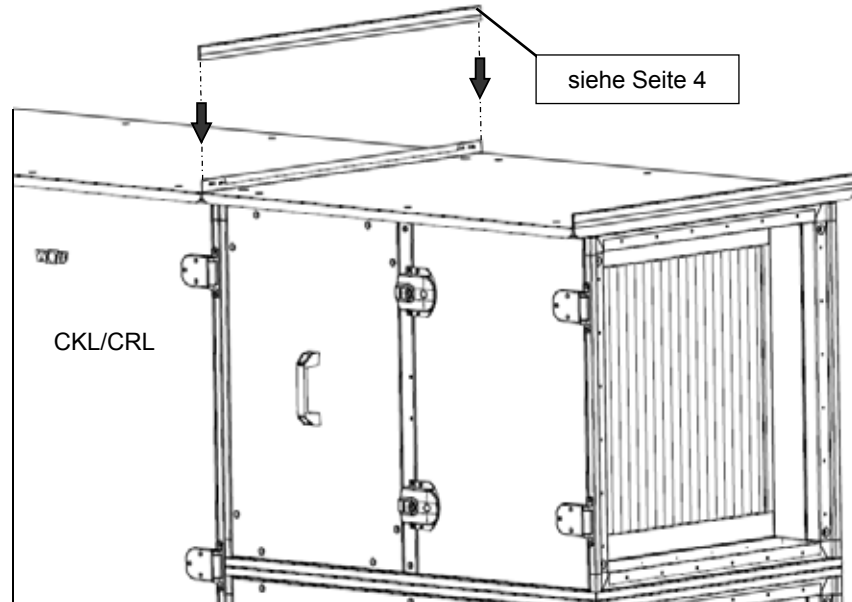

- C** Nur bei CKL-A/CRL-A:  
Erweiterungsmodul unten

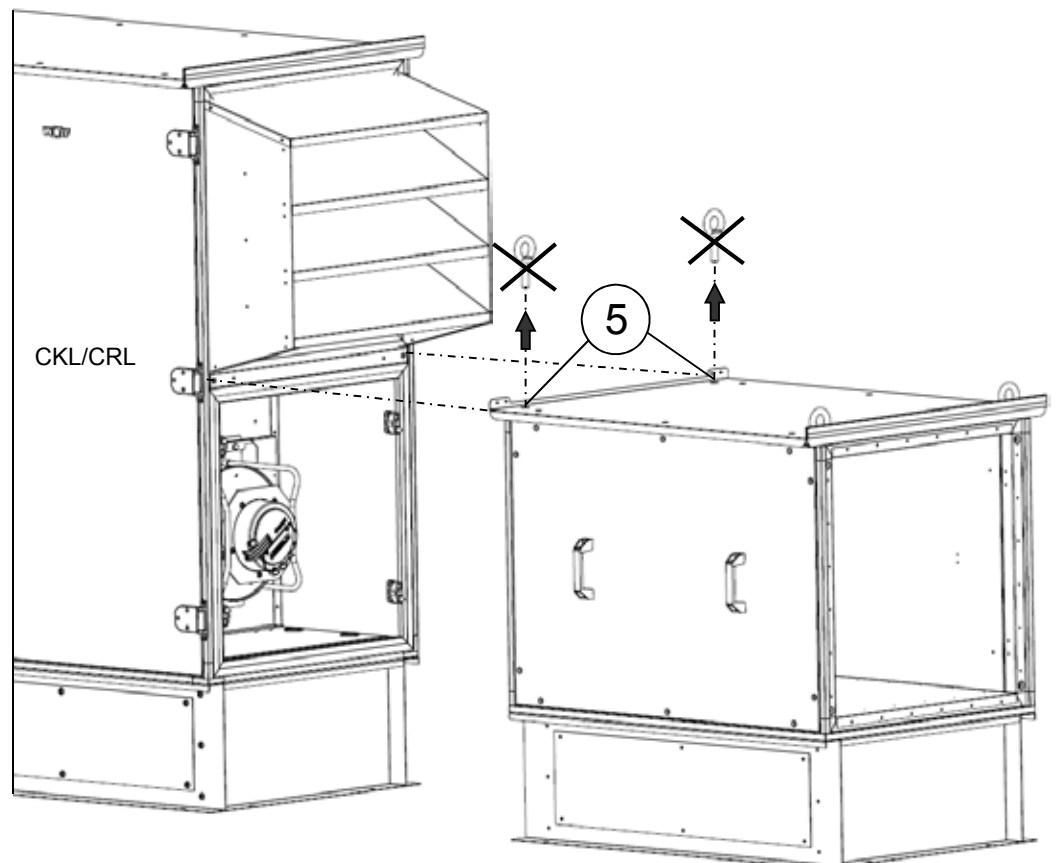

## 5 Anschlüsse

Erweiterungsmodule CKL/CRL im Grundgerät

### 5.1 Fühler:

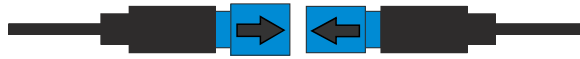

### 5.2 Frostschutzthermostat / Vorheizregister:

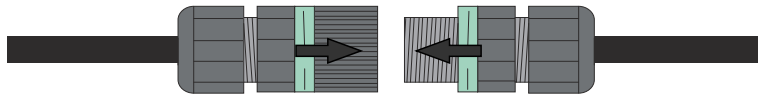

### 5.3 Differenzdruckschalter (Grundgerät):

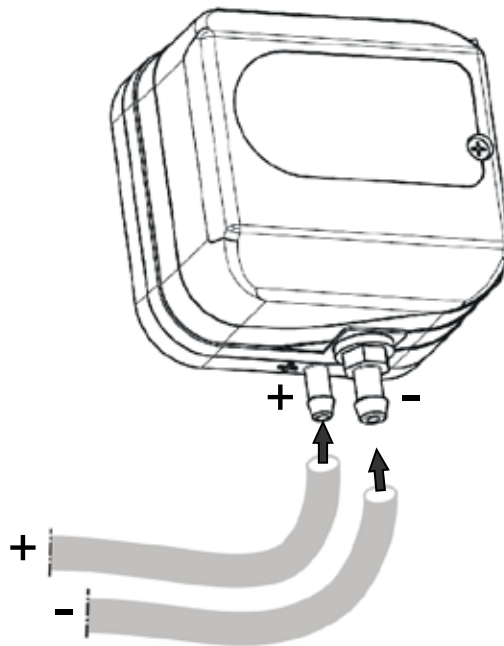

**6 Notizen**

WOLF GMBH

POSTFACH 1380 / D-84048 MAINBURG / TEL. +49.0. 87 51 74- 0 / FAX +49.0.87 51 74- 16 00

[www.WOLF.eu](http://www.WOLF.eu)